

ФАКУЛЬТЕТ ЕКОНОМІКИ ТРАНСПОРТУ

Кафедра менеджменту і адміністрування

Т.В. Нескуба

**ПРИКЛАДНІ ПРОБЛЕМИ СТАНОВЛЕННЯ
РИНКОВОЇ ЕКОНОМІКИ УКРАЇНИ**

Конспект лекцій

Харків – 2016

Нескуба Т.В. Прикладні проблеми становлення ринкової економіки України: Конспект лекцій. – Харків: УкрДУЗТ, 2016. – 68 с.

В конспекті лекцій надані матеріали щодо механізму функціонування ринкової економіки, її основних суб'єктів та особливостей проведення процесів трансформації економіки країн світу та України зокрема.

Розглянуто питання особливостей етапів переходу економіки України та адаптації діяльності українських підприємств до ринкових умов господарювання.

Рекомендується для підготовки бакалаврів за напрямом підготовки 6.030601 «Менеджмент» денної та заочної форми навчання.

Табл. 2, бібліогр.: 16 назв.

Конспект лекцій розглянуто та рекомендовано до друку на засіданні кафедри менеджменту і адміністрування 16.03.2015 р., протокол № 20.

Рецензент

проф. О.Г. Дейнека

ПРИКЛАДНІ ПРОБЛЕМИ СТАНОВЛЕННЯ РИНКОВОЇ ЕКОНОМІКИ УКРАЇНИ

Конспект лекцій

Відповідальний за випуск Нескуба Т.В.

Редактор Решетилова В.В.

Підписано до друку 25.06.15 р.

Формат паперу 60x84 1/16. Папір писальний.

Умовн.-друк.арк. 3,00. Тираж 50. Замовлення №

Видавець та виготовлювач Українська державна академія залізничного транспорту,
61050, Харків-50, майдан Фейсрбаха, 7.

Свідоцтво суб'єкта видавничої справи ДК № 2874 від 12.06.2007 р.

УКРАЇНСЬКИЙ ДЕРЖАВНИЙ УНІВЕРСИТЕТ
ЗАЛІЗНИЧНОГО ТРАНСПОРТУ
ФАКУЛЬТЕТ ЕКОНОМІКИ ТРАНСПОРТУ

Кафедра менеджменту і адміністрування

Т.В. Нескуба

**ПРИКЛАДНІ ПРОБЛЕМИ СТАНОВЛЕННЯ
РИНКОВОЇ ЕКОНОМІКИ УКРАЇНИ**

Конспект лекцій

Харків 2016

Нескуба Т.В. Прикладні проблеми становлення ринкової економіки України: Конспект лекцій. – Харків: УкрДУЗТ, 2016. – 68 с.

В конспекті лекцій надані матеріали щодо механізму функціонування ринкової економіки, її основних суб`єктів та особливостей проведення процесів трансформації економіки країн світу та України зокрема.

Розглянуто питання особливостей етапів переходу економіки України та адаптації діяльності українських підприємств до ринкових умов господарювання.

Рекомендується для підготовки бакалаврів за напрямом підготовки 6.030601 «Менеджмент» денної та заочної форми навчання.

Табл. 2, бібліогр.: 16 назв.

Конспект лекцій розглянуто та рекомендовано до друку на засіданні кафедри менеджменту і адміністрування 16.03.2015 р., протокол № 20.

Рецензент

проф. О.Г. Дейнека

1	Особливості економічних трансформацій.....	4
2	Загальна характеристика механізму функціонування ринкової економіки.....	1 3
3	Економічні суб'єкти ринкової економіки.....	1 9
4	Сучасні організаційні форми ведення господарської діяльності.....	2 5
5	Приватизаційні та лібералізаційні процеси в ринковій економіці.....	3 5
6	Напрямки практичного використання теоретичних положень ринкової економіки.....	4 2
7	Особливості функціонування промислового комплексу в умовах ринку.....	4 6
8	Проблеми розвитку та регулювання інвестиційного процесу в економіці України.....	5 6
9	Особливості інфляційного процесу в перехідних економіках.....	6 3
	Список літератури.....	6 7

Лекція 1. ОСОБЛИВОСТІ ЕКОНОМІЧНИХ ТРАНСФОРМАЦІЙ

1.1 Центри і особливості економічних трансформацій

Економічна історія країн і континентів засвідчує, що господарська діяльність змінювалася, вдосконалювалася від часу її виникнення. Одні країни здійснювали економічні перетворення швидко і радикально, інші – повільніше.

На початок другої половини 20 століття у світі склалися три потужні центри економіки, які сьогодні визначають напрями економічних трансформацій: США, Японія і Західна Європа. Решта країн світу щодо центрів світової економіки є периферією.

На сучасному етапі економічних трансформацій сформувалися умови, які визначають стабільність домінування центру над периферією. Формування територіальних систем типу «центр-периферія» пов'язане з постійними якісними перетвореннями соціально-економічних відносин у межах центру, де з розвитком НТП виникають нові функції, концентруються нові функції, концентруються новітні наукомісткі галузі та виробництва, формуються нові зв'язки, що унеможлиблює структурну перебудову економічної бази, супроводжується змінами в якості кваліфікаційного складу зайнятих та в соціальному складі населення загалом. Галузі, що не відповідають більше статусу центральних як основних генераторів НТП (віджилі галузі промисловості, деякі трудомісткі порівняно нові галузі навіть з науково-дослідницькими функціями, якщо в них переважають рутинні невиробничі функції), поступово витісняються на периферію. Внаслідок цього

на периферії розвиваються нові види діяльності, з'являються власні центри інновацій, які, однак, підпорядковані провідним центрам.

Розподіл праці між центром і периферією здійснюється за рахунок їх спеціалізації на певних видах продукції чи виробничих процесів – капіталомісткої та високотехнологічної в центрі та працемісткої на периферії. Центр і периферія характеризуються переважанням специфічних процесів: якщо у центрі порівняно високий рівень заробітної плати, диверсифікована структура економіки, прогресивні технології, то на периферії – низький рівень заробітної плати, простіша економічна структура, порівняно примітивні технології.

За рівнем створення і використання технологій сучасні країни класифікують так:

- країни – технологічні новатори: (на мільйон населення припадає не менше десяти патентів – США, Канада, Північна Мексика, Західна Європа, Японія, Австралія);

- країни – технологічні послідовники: експорт високих технологій становить біля двох відсотків ВВП – Південна Мексика, Аргентина, Чилі, Південно-Африканська Республіка, Іспанія, Португалія, Центральна Європа і країни Балтії, Індія, Філіппіни, Малайзія;

- країни технологічно відсталі: тропічна Центральна Америка, тропічна Бразилія, тропічна Центральна Африка, країни СНД, Лаос, Кампучія, деякі провінції Китаю.

Практика підтверджує, що розрив у технологіях подолати значно складніше, ніж розрив у капіталі. Країни, які володіють досконалішими технологіями, мають переваги при розробленні інновацій, оскільки нові ідеї часто виникають як нові комбінації вже існуючих. Проте технологічна могутність економіки країни залежить не лише від її власних інновацій, а й від спроможності впровадження технологій, створених в інших країнах.

Наприкінці 20 ст. почався процес економічної трансформації, що має назву «глобалізація» і до якого залучено всі країни світу. Сутність сучасної економічної трансформації полягає у переході від енергетичних до інформаційних джерел життєдіяльності людини, переростання біосфери в ноосферу (якісно новий стан біосфери Землі (її перебудова) і

навколоземного простору, який формується під впливом розумової та фізичної діяльності людства в інтересах мислячої істоти як єдиного цілого), формування засад і окремих елементів автотрофної (відносно незалежної від природного середовища) економіки. Така економіка базується на інформаційно-технологічному способі виробництва, що є універсальним і поширюється від трьох центрів світової економіки до периферії, поступово вирівнюючи економіку регіонів планети.

1.2 Становлення і розвиток форм суспільного господарства

Господарювання в широкому сенсі є діяльністю людей (виробництвом), спрямованою на створення продуктів, які забезпечують потребу в їжі, одязі, житлі, культурі, духовності тощо. Виробництво є категорією історичною, у його розвитку виділяють два якісно різні щодо структури і форм організації: натуральне і товарне виробництво.

Історично першою економічною формою функціонування людського суспільства було натуральне виробництво.

Натуральне виробництво – тип господарства, в якому процес створення матеріальних благ спрямований на задоволення лише власних потреб виробника.

У натуральному господарстві продукт не набував товарної форми (не став об'єктом купівлі-продажу), а утворював фонд життєвих засобів для самого виробника. У докапіталістичних формаціях господарство було переважно натуральним.

З погляду вартості структуру продукту, створеного в натуральному виробництві, відображає таке рівняння: $V = O + T$, де V – вартість створеного продукту в натуральному виробництві, O – вартість відшкодованих затрат на виробництво продукту; T – вартість оплати власної та найманої праці.

Характерними рисами, які розкривають економічну природу натурального господарства, є:

- слабковиражений поділ праці – обмеженість галузей господарства, видів виробничої діяльності, спеціалізації працівників; у такому господарстві виробничі відносини

постають у відкритій, неуречевленій формі, як відносини між людьми, а не продуктами їхньої праці;

- низький рівень суспільного характеру виробництва, через що створюється враження, ніби праця індивідуального відособленого натурального виробника є лише його приватною справою.

Товарне виробництво зароджується з поглибленням суспільної організації натурального виробництва, за якої виробничі відносини між людьми виявляються через купівлю-продаж продуктів їхньої праці. Для розвитку товарного виробництва потрібні такі передумови:

а) суспільний поділ праці;

б) право інтелектуального привласнення результатів праці і розпорядження ними;

в) набуття виробництвом продукту товарної форми, його повторюваність і відтворення в більших масштабах за рахунок вищої вартості продукту порівняно із витратами на його виробництво.

Рівняння вартісної структури продукту товарного виробництва має такий вигляд: $V = O + T + \text{ВП}$, де ВП – валовий прибуток.

З визріванням цих умов виникає обмін товарами як форма економічного зв'язку між виробниками.

Товарне виробництво – форма організації суспільного виробництва, що характеризується глибоким суспільним поділом праці, виготовленням продуктів не лише для задоволення потреб виробників, а й з метою товарно-грошового обміну, отримання доходів, більших від витрат виробництва (прибутків), і задоволення потреб суспільних інститутів і непрацюючих.

Особливістю поділу праці в товарному виробництві є те, що він:

- пов'язує виробників у єдину господарську систему виробництва, розподілу, обміну і споживання;

- сприяє зростанню продуктивності праці, зменшенню витрат виробництва і збільшенню обсягів продукції остаточного споживання;

- зумовлює позитивні соціальні зміни: розвиток соціальних послуг, полегшення умов праці, поліпшення соціальної структури суспільства;

- забезпечує формування суспільства з єдиною системою норм організації виробництва, розподілу, обміну, споживання, управління, регулювання тощо. Таке виробництво стає вже суспільно-товарним господарством з різними рівнями поділу праці – національним і міжнародним. Перший формується всередині країни між її окремими територіями, другий – між окремими країнами.

Розвиток виробництва є лише засобом розвитку суспільства, його суспільно-національних рис, потреб, інтересів. Чим глибший поділ праці у виробництві і просторі, тим інтегрованіше суспільство як єдиний національно-суспільний організм зі своїми особливостями розвитку.

1.3 Сутність і ознаки національної економіки

Господарська система, що склалася історично в певних територіальних (національних) межах, має назву «національна економіка». Формування і функціонування національної економіки регламентується конституцією держави і створеними на її основі законами, що регулюють господарську діяльність загалом і діяльність сфер, галузей, регіонів.

Національна економіка – конституційно, економічно та організаційно єдина система взаємопов'язаних галузей і сфер діяльності людей, що характеризується відповідною пропорційністю, взаємозумовленим розміщенням на обмеженій державними кордонами території.

Національна економіка виникає і розвивається на основі:

- поглиблення суспільного, зокрема територіального поділу праці, що зумовлює виникнення різноманітних видів діяльності, спеціалізацією територій;

- формування міцних централізованих держав.

Сучасну національну економіку характеризують такі групи ознак:

- ознаки національного суверенітету;

- ресурсно-виробничі;

- господарсько-організуючі;
- товарообмінні.

Ознаки національного суверенітету визначають здатність суспільно-господарської системи до самоорганізації, до реалізації себе як суб'єкта міжнародних рівноправних партнерських господарських та інших зв'язків.

До них належать:

- суверенітет і недоторканість території, державного утворення:

- суверенітет законотворчості і чинності правових актів на державній території;

- суверенітет національної внутрішньої і зовнішньої політики;

- суверенітет суспільно-культурної ідеології;

- суверенітет господарської діяльності.

Ресурсно-виробничі ознаки відображають передусім потенційні можливості виробничої діяльності, структури виробництва, його спеціалізації і охоплюють:

- людський потенціал – визначається чисельністю населення працездатного віку, його професійною структурою, кваліфікаційним рівнем, освітою, станом здоров'я тощо;

- науковий і техніко-технологічний потенціал – стан розвитку науки, впровадження наукових розробок у виробництво, створення нових видів машин і технологій;

- природно-ресурсний потенціал – географічне розміщення країни, наявність природних сировинних ресурсів, рівень їх освоєння і переробки.

Господарсько-організуючі є визначальними серед інших груп ознак. Вони виявляються в наявності економічного механізму, що визначає рівень поєднання людського потенціалу з природно-ресурсним і техніко-технологічним потенціалами, який залежить від узгодження приватних, колективних і суспільних інтересів, системи стимулів виробництва і праці тощо.

Інфраструктура економічного механізму є такою:

- правова система (закони про власність, підприємство та ін.);

- система стимулювання виробництва і праці;

- фінансово-кредитна система (фінанси держави, підприємства, населення, національна грошова одиниця, система банків, податкова система);

- митна система;

- система управління і регулювання (макроекономічна, регіональна, мікроекономічна).

Товарообмінні ознаки виявляються через розвинуту систему внутрішніх ринків і спроможність товарів і послуг завойовувати світові ринки. Для функціонування ринку потрібні:

- товар $V = Qc$ (пропозиція), де Q – фізична кількість товару і послуг; c – ціна одиниці товару і послуги;

- гроші Γ (попит) або грошовий оборот. Необхідний для купівлі товару Qc . Рівняння ринку з урахуванням натурально-вартісної кількості товару Qc і грошового обороту Γ є таким: $Qc = \Gamma$.

Згідно з ним вартість товарної маси дорівнює вартості грошового обороту. Процес купівлі-продажу є відношенням $Q = \Gamma/c$.

Він виражає наявність встановлених мінових відносин, тобто відносин між людьми з приводу обміну товару на гроші і грошей на товар.

Ознаки національної економіки є показниками самоорганізації суспільства, зокрема, щодо державотворення, економічної системи, економічної і соціальної політики та ін. Структура і динаміка виробництва, товарообмін на внутрішньому і зовнішньому ринках, бюджет країни і доходи населення – головні критерії, за якими оцінюють стан самодостатності національної економіки.

1.4 Типи національних економік

Різні підходи до організації економічної системи в різних країнах світу зумовили принципові відмінності внутрішньої організації їх виробництва, розподілу і обміну. Механізми реалізації господарських процесів у цих системах були неоднаковими, а отже, різними були й відповідні результати.

З урахуванням цих відмінностей виділяють два типи національних економік.

а) економіка, в якій домінує приватна власність (пряме невід'ємне право конкретної особи на засоби виробництва, землю, створений продукт);

б) економіка, сформована на неприватній (суспільній) власності (опосередкованому праві конкретної особи на засоби виробництва, землю, створений продукт).

Виділяють такі форми приватної власності:

- індивідуальна (суб'єктом власності є одна особа);
- сімейна (суб'єктом власності є сім'я, родина власників);
- колективна, або корпоративна (індивідуальні, сімейні, групові власники передають свою власність у колективне управління).

Форми неприватної власності:

- державна (суб'єктом власності є держава, для господарського використання об'єктів державної власності вона наймає відповідну робочу силу);

- кооперативна (суб'єктом власності є група осіб, об'єднаних на основі майнової пайової участі в кооперативі. Створена і розширена ними власність є суспільною);

- колективна (державна власність інтегрується в об'єднання, концерни, корпорації, а кооперативна – у спілки, союзи тощо). Суб'єктами власності є відповідно держава і кооперативи. Можливі корпоративні утворення державної та індивідуальної чи сімейної власності на основі акціонування.

Найістотніші відмінності двох типів національних економік такі:

- в економіці, заснованій на приватній власності, виробник вільно розпоряджається своїм продуктом, реалізуючи його на ринку, тобто є продавцем, а споживач – покупцем;

- акт купівлі-продажу відбувається на ринку за узгодженою між ними ціною.

В економіці, що базується на неприватній (суспільній) власності, виробництво, розподіл і споживання продукту здійснюються централізовано, за планом. Вільного ринку не існує, розподіл продукту і ціну його реалізації регламентує держава. Отже, перший тип – економіка ліберально-ринкова, другий – економіка регламентовано-планова.

Регламентовано-планова економіка будується на неприватній власності, суб'єктом якої є держава, кооператив, місто тощо. За своєю організаційною суттю ця система є централізованою, вертикальною, і, як правило, однотипною для всіх сфер діяльності.

Вертикальна система управління – суворо ієрархічна система управління, в якій вища інстанція директивно передає завдання для виконання нижчій.

Регламентовано-планова економіка передбачає існування сильного центру, роль якого бере на себе держава або інша влада, спроможна нав'язати суспільству свою волю. Класична централізована регламентовано-планова економічна система існувала у колишньому СРСР. Висока централізація економіки досягалася тут на основі державної власності на засоби виробництва і обмеження ринкових регуляторів державними структурами. Державна влада була домінуючим фактором організації виробництва і розподілу продукту. Примусовий характер праці, відсутність зацікавленості в її результатах гальмують підвищення ефективності виробництва.

Функціонування регламентовано-планової економіки вимагає чисельної армії чиновників, які доводять команди центру до виконавців, що значно загострює внутрішні суперечності.

Ліберально-ринкова економіка базується на приватній власності на капітал і створений продукт, лібералізації виробничої діяльності, пошуку партнерів, реалізації створеного продукту тощо. Вона спирається на широку господарську самостійність товаровиробників, які здійснюють виробництво на свій страх і ризик. Засобом координації в цій системі є товарно-грошові відносини і конкуренція, що диктують товаровиробникам певний спосіб дії, тобто ринок.

Ліберально-ринковий тип економіки, створюючи стимули до праці, забезпечує високу гнучкість виробництва, швидкі структурні зміни, а це сприяє високим темпам розвитку продуктивних сил, відкриває широкий простір для науково-технічного прогресу.

Водночас ринкова економіка є жорсткою формою організації виробництва. Її негативні риси – численні банкрутства підприємств, постійна загроза безробіття, а отже, позбавлення

джерела існування багатьох членів суспільства. Конкуренція, яка є двигуном ринку, створює специфічні суспільні відносини, що заохочують прагматизм, індивідуалізм і егоїзм. Навіть найбагатшим країнам з ринковою економікою не вдається подолати бідність, злочинність, наркоманію. Все це свідчить, що ринок, ринкові відносини самі по собі не є соціально справедливими, вони є лише засобом забезпечення вищого рівня розвитку продуктивних сил.

Таким чином, для кожного типу економічної системи характерні свої організаційні форми власності, управління, розподілу, обміну і відповідні ознаки їх вияву через процеси виробництва, якості продукції, структури національних економік тощо.

Перехід від планової до ринкової економіки потребує часу для здійснення необхідних інверсійних процесів.

Інверсія економіки – докорінна зміна функціональних засад економіки, зокрема видів і форм власності, управління, розподілу, вибору виду діяльності ціноутворення, економічних відносин загалом.

Процес інверсії непростий, зокрема для України, з огляду на ті завдання, які їй необхідно реалізувати: формування національної ідеології, зміна стереотипів політичного та економічного мислення, побудова національно-демократичної правової держави, здійснення радикальних економічних перетворень, стимулювання виробництва, створення умов для впровадження іноземних інновацій та залучення інвестицій.

Лекція 2. ЗАГАЛЬНА ХАРАКТЕРИСТИКА МЕХАНІЗМУ ФУНКЦІОНУВАННЯ РИНКОВОЇ ЕКОНОМІКИ

2.1 Ринок як форма організації суспільного виробництва

В результаті виникнення суспільного поділу праці, приватної власності на засоби виробництва й економічного відокремлення товаровиробників суспільне виробництво набуває товарної форми. На певному етапі розвитку (капіталізм) ця

товарна форма стає пануючою, а товарно-грошові відносини починають опосередковувати практично всі відносини суспільства. Економіка, в якій товарно-грошові відносини є пануючими, в літературі отримала назву “ринкової економіки”. Ключовим елементом конструкції “ринкова економіка” є ринок.

Ринок – це складне і багатогранне явище.

Ринок, по-перше, розуміється як місце, де відбувається процес купівлі-продажу результатів людської діяльності, а отже, як сфера підприємницької діяльності – бізнесу. Тобто, мова йде не лише про купівлю-продаж товарів, а й про інші результати діяльності людей, наприклад, діяльності інтелектуальної, фінансово-кредитної. Предметом купівлі-продажу виступає також інформація. Тому поняття “товарний ринок” – це лише елемент загального поняття “ринок”. По-друге, ринок – це сукупність економічних відносин між людьми у сфері обміну, посередництвом яких здійснюється реалізація результатів людської діяльності. В такому аспекті ринок виступає як економічна категорія. По-третє, ринок – це місце, де відбувається остаточне визнання суспільством втіленої в результаті діяльності праці.

Проте не слід у той же час ототожнювати його з ринковою економікою. Ринок – це лише елемент ринкової економіки, куди поруч з ринком входять сфери виробництва, розподілу і споживання.

Ознаки сучасного ринку:

а) сучасний ринок є ринком покупців. Це такий стан ринку, при якому пропонування товарів перевищує попиту на них при фіксованій ціні. Такий стан ринку визначає пріоритет покупців по відношенню до продавців;

б) має конкурентний характер. Це означає, що в системі підприємства кожний об'єкт виступає як конкуруюча сторона по відношенню до всіх інших суб'єктів. Можливість конкуренції між учасниками ділових відносин на ринку закладена в їхній економічній самостійності (суверенітеті), базою якої є право розпоряджатися об'єктами ринкових відносин;

в) стабілізація відносин між суб'єктами ринку на основі інтеграції. Сучасний ринок – це арена суперництва підприємців та інших суверенних суб'єктів економіки, кожному з яких

повинен бути гарантований його суверенітет і збереження його конкурентної потенції. А це можливо лише за умови протидії монополізації економіки й широкої інтеграції конкуруючих суб'єктів ринкових відносин.

Оскільки в ринкові відносини вступають різні суб'єкти, а до сфери обміну надходять різноманітні товари й послуги, то в країні формується досить складна ринкова структура, яка включає найрізноманітніші види ринків. Їх можна розглядати в різних аспектах.

Так, з точки зору об'єктів обміну, ринки бувають: ринок засобів виробництва, ринок товарів народного споживання, ринок послуг, ринок позичкових капіталів, ринок цінних паперів, ринок валюти, ринок інформації, ринок науково-технічних розробок, ринок робочої сили, ринок житла. Усередині цієї структури можна говорити про продовольчий ринок, ринок зерна, нафти, золота та інших. Тобто ринкова економіка складається з великої кількості окремих ринків. Кожний товар чи послуга має свій ринок.

З територіальної точки зору, ринок може бути внутрішнім і зовнішнім.

Внутрішній ринок у свою чергу може бути національним, регіональним і локальним (місцевим). Національний – це весь внутрішній ринок даної країни, обмежений рамками її кордонів. Регіональний – ринок окремого територіального підрозділу (республіки, краю, області, району). Локальний – ринок якоїсь місцевості, яка включає певну сукупність населених пунктів. Регіональні й локальні ринки, на відміну від національних, не мають чітко окреслених кордонів.

Кожен вид ринку має свої особливості. Всі вони тісно пов'язані й органічно взаємодіють: якщо відбуваються порушення в одному з них, то це викликає перебої в роботі інших і системі в цілому.

Функціонуючий ринок – це сукупність найрізноманітніших процесів, акцій і взаємовідносин, які мають свої назви. Без їх розуміння важко орієнтуватися в складних переплетеннях ринкової економіки.

Ринкові відносини – це економічні відносини між продавцями й покупцями, які складаються на ринку, у сфері

обміну. Вони охоплюють усю систему економічних відносин, пов'язаних з реалізацією товарів, їх проходження із сфери виробництва у сферу споживання, включаючи поставку товарів, їх реалізацію кінцевому споживачу, а також порядок розрахунків між покупцями й продавцями за реалізовану продукцію.

Ринкові процеси – економічні процеси, що відбуваються на ринку й характеризують його стан і динаміку. Наприклад, процеси, пов'язані з формуванням платоспроможного попиту, співвідношенням його з товарною пропозицією, насиченням ринку товарами, усуненням дефіциту, або процеси, пов'язані з проходженням товарів від виробників до споживачів, прискоренням або уповільненням обороту товарної маси.

Ринки бувають збалансовані і незбалансовані. Збалансований – ринок, на якому підтримується повна (за загальним обсягом, структурою, асортиментом і якістю товарів) відповідність між попитом і пропонуванням. В умовах збалансованого ринку забезпечується повна реалізація (з найменшими затратами) всіх запропонованих товарів, а також найбільш повне задоволення платоспроможного попиту. Незбалансований ринок – той, на якому немає повної відповідності між попитом і пропонуванням. Кількісна незбалансованість ринку може виявитися як у надмірному перевищенні пропонування над попитом (що ускладнює реалізацію товарів), так і в перевищенні попиту над пропонуванням (що створює напругу на ринку й ускладнює задоволення попиту).

У ринкові відносини вступає безліч суб'єктів – виробників, споживачів, посередників. Тому на ринку складається певна кон'юнктура. *Кон'юнктура ринку* – це сукупність економічних умов, що складаються на ринку в кожний даний момент, від яких залежить процес реалізації. Кон'юнктура ринку визначається економічними показниками, які характеризують стан ринку. Це співвідношення попиту і пропонування, рівень цін, місткість ринку, платоспроможні можливості споживачів, стан товарних запасів та інше.

2.2 Інфраструктура ринкового господарства

Функціонування ринку передбачає постійний рух товарів, послуг, грошей, цінних паперів, робочої сили. Для цього потрібні певні організації, які, діючи в рамках закону, обслуговують ринкові відносини. Тобто сучасному ринковому господарству необхідна відповідна інфраструктура.

Слово “*інфраструктура*” означає основу, фундамент, внутрішню будову системи. Стосовно ринку – це сукупність організаційно - правових форм, за допомогою яких здійснюється функціонування й поєднання в єдине ціле ринкових відносин. А це означає, що ринок складається не тільки з тих, хто робить свій підприємницький, споживчий, трудовий або державний бізнес. Взаємні відносини між ними зумовлюються великою кількістю організаційних форм, які допомагають суб'єктам ринку реалізувати свої ділові інтереси.

Такими *формами інфраструктури* в сучасні ринковій економіці є: підприємства роздрібної та оптової торгівлі; кредитна система й комерційні банки; емісійна система й емісійні банки; організаційно оформлене посередництво на товарних, сировинних, фондових і валютних біржах; аукціони, ярмарки та інші форми організованого позабіржового посередництва; система регулювання зайнятості населення й центри (державні й недержавні) сприяння зайнятості (біржі праці); інформаційні технології й засоби ділової комунікації; податкова система й податкові інспекції; система страхування комерційного, господарського ризику й страхові (державні й недержавні) компанії; спеціальні рекламні агентства, інформаційні агентства й засоби масової інформації; торгові палати, інші громадські й добровільно державно - громадські об'єднання ділових кіл; митна система; професійні спілки працюючих за наймом; комерційно-виставочні комплекси; система вищої і середньої економічної освіти; консультативні (консалтингові) компанії; аудиторські компанії; громадські і державно-громадські фонди, призначені для стимулювання ділової активності; спеціальні зони вільного підприємництва тощо.

Інфраструктура виступає як механізм функціонування підприємництва.

Вона заповнює величезний економічний простір від виробництва до споживання. Отримуючи вироблену продукцію,

вона організовує укладання контрактів на постачання, просуває товарні потоки по галузях і регіонах, регулює збут і обслуговування економічної системи. Тому ефективність функціонування ринкової економіки в першу чергу залежить від комплексності й ефективності її інфраструктури. Елементи інфраструктури не можуть бути нав'язані зовні, сконструйовані в міністерських кабінетах. Вони породжуються потребами ринку, діловими відносинами.

Сучасна інфраструктура ринкової економіки сформувалась у результаті тривалої еволюції товарного виробництва. Разом з цим формувалися й її *функції*: організаційне оформлення ринкових відносин; полегшення учасникам ринкових відносин реалізації своїх інтересів; спеціалізація різних суб'єктів економіки, підвищення оперативності й ефективності їхньої роботи на основі диференціації ринкових ніш, які вони заповнюють; полегшення форм юридичного й економічного контролю, державного громадського регулювання ринкових відносин.

Виходячи з цього, можна говорити про *два види* ринкової інфраструктури: спеціалізовану, тобто таку, яка обслуговує окремі ринки; загальну, тобто таку, яка обслуговує всю економічну систему, нею зайнятий весь економічний простір від виробника до споживача.

Основними елементами спеціалізованої інфраструктури, тобто структури, яка сприяє організаційному оформленню ринкових відносин, є біржі, системи оптової й роздрібною торгівлі, ярмарки, аукціони, торговельні дома і таке інше.

Загальна інфраструктура обслуговує ринкову економіку в цілому. З певною мірою умовності сюди можна віднести: грошову, фінансову, кредитну й податкову систему.

2.3 Механізм функціонування ринкової економіки

Ринкова економіка – це специфічна соціально-економічна система. Вона, як будь-яка система, має свій механізм функціонування, дія якого найбільш повно проявляється в центральній ланці цієї системи - на ринку.

Складові елементи ринкової економіки: попит, пропонування, ціна й конкуренція.

Попит – це форма вираження потреби. На ринку ми маємо справу не з попитом взагалі, а з попитом платоспроможним, тобто забезпеченим відповідною сумою грошей. Тому попит включає в себе два елементи:

а) потреби, тобто бажання придбати той чи інший товар або послугу;

б) грошові засоби, які має суспільство для придбання даних товарів або послуг. Попит, як правило, виражається в грошовій формі.

Пропонування – це сукупність товарів і послуг, які є або в кожний даний момент можуть бути доставлені на ринок. Вона включає в себе два моменти:

а) готовність виробників до продажу того чи іншого виду товару або послуги;

б) умови, на яких виробник згідний продати їх.

Ціна – це грошовий вираз вартості. На ринку, як правило, розрізняють три види цін: ціну попиту, ціну пропонування і ціну рівноваги. Ціна попиту – це гранично максимальна ціна, яку покупці ще згодні платити за товар. Ціна пропонування – це гранично мінімальна ціна, яку продавці ще згодні взяти за свій товар. Ціна рівноваги – це ціна, яка встановлюється при врівноваженості попиту і пропонування.

Конкуренція – це процес суперництва між суб'єктами ринкових відносин за найвигідніші умови виробництва, реалізації й купівлі товарів та послуг.

Взаємодія названих елементів і являє собою ринковий механізм. Процес його функціонування визначає ступінь ефективності ринкової економіки. Сам ринковий механізм забезпечує свою стабільність. Він має власний внутрішній порядок, і взаємодія його елементів підпорядкована вимогам певних законів: законам грошового обігу, вартості, попиту і пропонування. А реалізується це через завдання, які ставить перед собою кожен учасник ринкових відносин: прагнення максимуму прибутків і раціоналізація вибору. Отже, ринкова система за своєю природою є саморегульована система. Така саморегульована система отримала назву “вільного ринку”.

Ідея “вільного ринку” належить класику політичної економії А. Сміту.

Ринок виконує ряд *функцій*. Їх можна звести у дві групи:

а) організаційні:

1) встановлення зв'язків між виробниками й споживачами продукції, не опосередкованих іншими системами розподілу;

2) забезпечення вільного вибору партнерів по господарських зв'язках;

3) забезпечення конкуренції між суб'єктами ринку;

б) економічні:

1) механізм ринку робить усіх учасників конкурентного процесу матеріально зацікавленими в задоволенні тих потреб, які виражаються через попит;

2) ринок, створюючи сигнали через ціни, стимулює засвоєння досягнень науково-технічного прогресу, зниження витрат, підвищення якості, розширення асортименту товарів і послуг;

3) сприяє вирішенню центральних проблем економіки. Таких, як підвищення рівня життя, зміна структури економіки, підвищення ефективності суспільного виробництва тощо;

4) механізм ринку в цілому звільняє економіку від дефіциту товарів і послуг.

Отже, *механізм регулювання ринкової економіки* – це спосіб її організації і забезпечення ефективного функціонування відповідно до вимог економічних законів, посередництвом якого реалізуються економічні інтереси суб'єктів ринку.

Лекція 3. ЕКОНОМІЧНІ СУБ'ЄКТИ РИНКОВОЇ ЕКОНОМІКИ

3.1 Характеристика суб'єктів ринкової економіки

Сучасне ринкове господарство засноване на взаємодії приватного та державного секторів економіки. Залежно від ступеня інтенсивності впливу на економіку і від пріоритетних завдань, що вирішуються державою, розрізняють такі моделі сучасного ринкового господарства: соціально орієнтоване господарство, змішану економіку і корпоративну економіку.

Основних суб'єктів ринкового господарства прийнято ділити на чотири групи: домашні господарства, підприємства, банки і держава (уряд).

Домашні господарства являють собою господарську (економічну) одиницю, яка функціонує в споживчій сфері економіки і може складатися з одного або декількох осіб. Ця одиниця є власником і постачальником, в основному, людського фактора виробництва та її мета пов'язана із забезпеченням найбільш повного задоволення особистих потреб.

Підприємство (фірма) – це економічна одиниця, що виробляє товари або послуги для продажу, приймає самостійні рішення, прагне до отримання найбільшого доходу (прибутку) шляхом найкращого використання залучених і власних факторів виробництва. За свою діяльність цей численний суб'єкт ринкової економіки несе повну відповідальність.

Банки – це фінансово-кредитні установи, що регулюють рух грошової маси, необхідної для нормального функціонування економіки. Вони здійснюють посередницькі функції у сфері руху фінансів, акумулюють на своїх рахунках кошти підприємств і домогосподарств і вигідно розміщують їх, кредитуючи ті ж підприємства і домогосподарства.

Держава як суб'єкт ринкових відносин представлена всіма своїми контролюючими, регулюючими та охоронними установами, що здійснюють владу над господарськими суб'єктами для досягнення суспільних цілей, забезпечення економічного і соціального прогресу суспільства.

3.2 Домогосподарства

Визначальною умовою переходу до ринкової економіки є формування суб'єктів ринкових відносин. Надзвичайно важливе місце в ринковій системі належить домашнім господарствам.

Під *домашнім господарством* мається на увазі економічний суб'єкт, що складається з одного або більше індивідів, які спільно здійснюють господарську діяльність та мають загальний бюджет. *Домашні господарства країни* – це сукупність всіх приватних господарств, діяльність яких спрямована на задоволення власних потреб.

В умовах ринкових відносин велика роль домашніх господарств обумовлена такими *факторами*:

а) домогосподарства беруть активну участь у кругообігу ринкової економіки як самостійні незалежні суб'єкти господарювання, які мають власні потреби та інтереси. Приватна власність надає домогосподарствам право користуватися і розпоряджатися ресурсами, укласти будь-які угоди, використовувати будь-які придбані ресурси і реалізувати вироблену продукцію, виходячи з власних інтересів;

б) домогосподарства одночасно діють як виробники (продавці) і як споживачі (покупці). На ринку ресурсів домогосподарства пропонують працю і підприємницькі здібності, землю, капітал. На ринку споживчих благ вони визначають свій попит на них;

в) задоволення потреб домогосподарств у різних товарах і послугах є метою національного виробництва, а попит на них цього економічного суб'єкта є одним з головних компонентів сукупного попиту;

г) частина доходу, яка залишається невикористаною домогосподарствами при витратах на поточні споживчі потреби, накопичується і може стати потужним джерелом формування фінансових ресурсів держави.

Сутність домогосподарств розкривається через *функції*, які вони виконують в економічному розвитку суспільства. Головні з них: споживання, постачання факторів виробництва та заощадження.

Схематично входження домогосподарств в економічний кругообіг в ринковій системі показано на рисунку 1.



Рисунок 1 – Економічний кругообіг в ринковій економіці

3.3 Підприємство та підприємництво

Підприємництво – це вільна ініціатива людей в господарській діяльності, це спосіб організації економічних сил. Іншими словами, це випробуваний у світовій практиці спосіб ефективної організації виробництва. Існування підприємництва – обов'язкова умова функціонування ринку.

Для кращого розуміння сутності підприємництва звернемося до з'ясування його функцій і ролі в економічній системі.

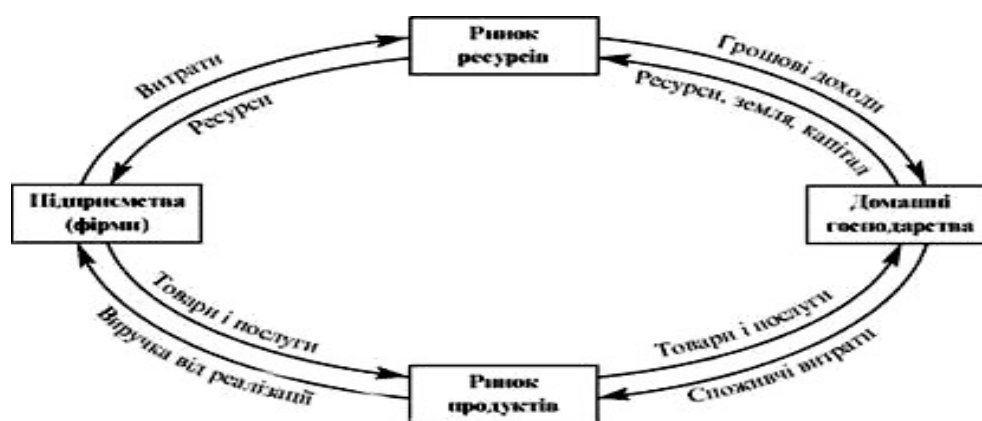
1 Ресурсна функція. Вона реалізується в мобілізації капіталу, трудових, матеріальних, інформаційних та інших ресурсів для їх продуктивного використання.

2 Організаторська функція. Мобілізовані ресурси можуть принести користь їх власнику, підприємцю і суспільству в цілому лише в тому випадку, якщо вони будуть належним чином використовуватися. Тому підприємець бере на себе функцію організації виробництва, збуту, дослідження ринку, наукових розробок і т. п.

3 Творча функція. Підприємець постійно націлений на пошук нових рішень. Прагнення максимізувати прибуток або інший результат, визнаний підприємцем за мету своєї діяльності, не дає йому задовольнитися становищем, що склалося. Він постійно шукає, як поліпшити свою справу. Появою безлічі оригінальних науково-технічних, економічних і організаційних рішень людство зобов'язане творчій функції підприємництва.

Підприємство – це відособлена економічна структура, зайнята виробництвом і реалізацією певних товарів і послуг. Підприємство може бути створено, засновано як приватними підприємцями, так і державою.

Приватні підприємці створюють підприємства, як правило, з метою отримання грошових доходів у формі прибутку. Держава, створюючи підприємства, переслідує зазвичай більш різноманітні цілі: прагнення підвищити рівень національної безпеки або вирішити якісь екологічні проблеми, необхідність створення нових робочих місць, потреба організувати виробництво деяких

товарів і послуг, які є достатньо економічно вигідними для бізнесу, і т. д.

До характерних особливостей підприємства можна віднести таке: економічна відособленість, технологічна відокремленість, юридичне оформлення відособленості, участь у суспільному поділі праці.

Підприємства можуть мати різні режими або умови діяльності. Відмінність в основному полягає в умовах функціонування приватних і державних підприємств. Типовими умовами діяльності приватного підприємства у ринковому середовищі можна вважати: самостійне здійснення відтворювального процесу; повна економічна відповідальність за результати своєї діяльності; прибуток, який виступає основним джерелом коштів для розвитку підприємства; конкуренція; економічна допомога держави.

3.4 Держава та її економічні функції

Державне регулювання економіки (ДРЕ) в умовах ринкового господарства являє собою систему типових заходів законодавчого, виконавчого і контролюючого характеру, здійснюваних правомочними державними установами та громадськими організаціями з метою стабілізації і пристосування існуючої соціально-економічної системи до умов, що змінюються.

У сучасних умовах ДРЕ є складовою частиною процесу відтворення. Воно вирішує різні завдання: стимулювання економічного зростання; регулювання зайнятості; заохочення прогресивних зрушень у галузевій і регіональних структурах; підтримка експорту і т. д.

Об'єкти ДРЕ – це сфери, галузі, регіони, а також ситуації, явища й умови соціально-економічного життя країни, де виникли або можуть виникнути труднощі в майбутньому. Основні об'єкти ДРЕ: економічний цикл; секторна, галузева та регіональна структури господарства; умови накопичення капіталу; зайнятість; грошовий обіг; платіжний баланс; ціни; НДДКР; умови конкуренції; соціальні відносини, включаючи відносини між роботодавцем та працівниками за наймом, а також соціальне

забезпечення; підготовка і перепідготовка кадрів; навколишнє середовище; зовнішньоекономічні зв'язки.

Генеральною метою ДРЕ є економічна і соціальна стабільність, зміцнення існуючого ладу всередині країни і за кордоном, адаптація ДРЕ до мінливих умов.

Засоби державного регулювання економіки :

а) адміністративні – базуються на силі державної влади і включають заходи заборони, дозволу і примусу;

б) економічні засоби ДРЕ поділяють так:

- кошти грошово-кредитної політики (регулювання облікової ставки; встановлення і зміна розмірів мінімальних резервів; операції державних установ на ринку цінних паперів, такі як емісія державних зобов'язань, торгівля ними і погашення);

- кошти бюджетної політики – це доходи і видатки центрального уряду і місцевої влади.

Головним інструментом мобілізації фінансових коштів для покриття державних витрат є податки, зміна податкових систем, податкові знижки, прискорене амортизаційне списання основного капіталу, пільги при реалізації прихованих резервів.

Лекція 4. СУЧАСНІ ОРГАНІЗАЦІЙНІ ФОРМИ ВЕДЕННЯ ГОСПОДАРСЬКОЇ ДІЯЛЬНОСТІ

4.1 Міжнародна класифікація організаційних форм бізнесу

Міжнародна класифікація організаційних форм бізнесу розрізняє підприємства за такими ознаками: мета діяльності; правовий стан; форма власності; вид та характер господарської діяльності; належність капіталу і контролю; сфера діяльності; технологічна (територіальна) цілісність і ступінь підпорядкування; розмір підприємства.

Групування підприємств за вищевказаними ознаками наведено у таблиці 1.

Одноосібне володіння (індивідуальна приватна фірма) – це фірма, яка належить одній особі. У ній можуть працювати наймані працівники. Переваги одноосібного володіння: легкість заснування та ліквідації, податкові пільги; особистий контроль за

фірмою, повна свобода дій та рішень; можливість одержувати задоволення, працюючи на самого себе; конфіденційність (плани, звіти, стратегії, клієнтура, ноу-хау); можливість індивідуально присвоювати увесь прибуток. Недоліки: необмежена відповідальність власника; обмеженість фінансових ресурсів; недостатність менеджерських здібностей, кваліфікації, практичних навичок; ускладнення при спробі одержати кредит під низькі відсотки; строк функціонування одноосібного володіння залежить від волі, рішення однієї особи (власника) або тривалості його життя.

Таблиця 1 — Міжнародна класифікація організаційних форм бізнесу

Класифікаційні ознаки	Види підприємств (господарських формувань)
Мета діяльності	Комерційні Некомерційні
Правовий стан	Одноосібне володіння Товариство Об'єднання підприємств
Форма власності	Приватні Державні Кооперативні
Вид та характер господарської діяльності	Промислові Торговельні Сільськогосподарські Будівельні Транспортні Фінансово-кредитні, страхові Туристські Готельні Консалтингові Інші види
Належність капіталу і контролю	Національні Іноземні Спільні (змішані) Багатонаціональні
Сфера діяльності	Міжнародні Транснаціональні Офшорні

Технологічна (територіальна) цілісність і ступінь підпорядкування	Головні (материнські) Дочірні Філії
Розмір підприємства за певними критеріями	Малі Середні Великі

Товариство (партнерство) – це узаконене добровільне об’єднання двох або більше осіб, які виступають як співвласники фірми та здійснюють управління нею з метою одержання прибутку. Товариство має такі переваги: простота створення, право юридичної особи; можливість об’єднати практичні навички і здібності, матеріальні ресурси для ведення спільного бізнесу; розширення джерел фінансування і кредитування; податкові пільги, можливість розгорнути більш перспективну справу; продовження бізнесу незалежно від власників. Недоліки: необмежена відповідальність головних партнерів (засновників); імовірність особистих конфліктів між партнерами (членами фірми); недостатньо чітке розмежування відповідальності партнерів в управлінні; потенційна загроза конкуренції між найманими робітниками за статус партнера.

Об’єднання підприємств здійснюється, як правило, на добровільних засадах та передбачає об’єднання виробничої, комерційної або іншої діяльності. Переваги об’єднання підприємств: розширення капіталу, матеріальної бази, джерел постачання сировини, матеріалів або готової продукції; можливості зниження витрат виробництва; підвищення конкурентоспроможності, розширення ринку; здобуття “менеджерського таланту” іншого підприємства; зниження ступеня господарського ризику, можливості більш раціональних капіталовкладень; об’єднання фінансових ресурсів на науково-дослідні роботи та подальший розвиток; можливості більш раціонального продажу та розподілу продукції; придбання цінних промислових ноу-хау, репутації торгової марки іншої фірми. Недоліки: втрата гнучкості, ускладнення організаційної структури; можливості втрати торгової марки, назви підприємства, репутації, клієнтури; імовірність конфліктів та

суперечностей у внутрішній структурі створюваного об'єднання; можливості тимчасового припинення виробничого процесу.

Корпорація – це зареєстрована у встановленому порядку юридична особа, власниками якої є акціонери, які несуть обмежену відповідальність по її боргах залежно від їхнього внеску в акції. Особливості корпорації: має право на економічну діяльність, володіння власністю та її продаж, складання контрактів, одержання кредитів; право володіння корпорацією окремими особами визначається кількістю акцій – часткою капіталу; доход корпорації обкладається відповідним податком з корпорацій; акціонери можуть вільно продавати і купувати акції за ринковою ціною. У США існують такі основні типи корпорацій: комерційна, некомерційна, приватна, відкритого і закритого типу, державна, квазідержавна, професійна, S-корпорація.

Міжнародна фірма – це фірма, сфера виробничої та комерційної діяльності якої розповсюджується на зарубіжні країни. Особливості міжнародної фірми: проведення експортних та імпорتنих операцій, розміщення капіталу за кордоном; наявність дочірніх підприємств, філій в інших країнах; використання технологічного кооперування та спеціалізації підконтрольних підприємств, координація їхньої діяльності з єдиного центру.

Транснаціональна компанія – це компанія, яка зареєстрована та здійснює бізнес у декількох країнах, має зарубіжні філії і дочірні підприємства, розповсюджує акції на різних фондових біржах світу.

Офшорна компанія – це іноземне підприємство, яке зареєстроване на території з пільговою системою оподаткування.

Національна компанія – це фірма, капітал якої належить підприємцям своєї країни.

Іноземна компанія – це фірма, капітал якої повністю належить іноземним підприємцям.

Спільне підприємство – це підприємство за участі іноземного контрагента. Засновано на базі об'єднання майна різних власників, створюється з метою здійснення спільної підприємницької діяльності.

Багатонаціональна компанія – це фірма, капітал якої належить підприємцям з декількох країн. Залежно від технологічної (територіальної) цілісності і ступеня підпорядкування усі фірми в зарубіжних країнах можна поділити на такі види: материнське (головне) підприємство; дочірнє підприємство; філія.

4.2 Складні форми підприємницьких утворень

Виникають внаслідок об'єднання підприємств та капіталу: злиття, поглинання, придбання контрольного пакета акцій.

Злиття – це об'єднання двох (або більше) компаній, при якому створюється нова фірма, а колишні припиняють своє існування. Розрізняють такі типи злиття: горизонтальне, вертикальне, конгломератне.

Поглинання – це злиття двох підприємств, при якому одне підприємство купує інше та зберігає панівне положення.

Викуп контрольного пакета – це ситуація, при якій індивідуальний інвестор або група інвесторів купує підприємство разом з його заборгованістю по кредиту, забезпеченням для якого є активи підприємства.

У зарубіжних країнах існували і створюються різноманітні складні форми підприємницьких утворень, зокрема: асоціація, концерн, консорціум, картель, синдикат, пул, трест, холдинг, фінансова група та ін.

Асоціація – це договірне об'єднання підприємств, яке створюється для здійснення спільної координаційної діяльності підприємств на основі госпрозрахунку, самофінансування та самоуправління.

Концерн – це об'єднання підприємств, які знаходяться у фінансовій залежності від одного або групи учасників. Найчастіше усього концерн є об'єднанням виробничого характеру. Концерну притаманні такі характерні риси: високий ступінь централізації функцій; склад підприємств різних галузей (промислові підприємства, банки та ін.); жорсткі зв'язки між учасниками, технологічна та коопераційна єдність; відокремлений апарат управління концерном; зрощування

промислового та банківського капіталу; можливість заборони підприємству-учаснику бути одночасно у кількох концернах.

Консорціум – це тимчасове договірне об'єднання підприємств для реалізації великих цільових програм і проектів. Особливості консорціуму: рівноправність учасників, спільність економічних інтересів, організація відносин на договірній основі; здійснення цільових програм та проектів, що потребують значних фінансових ресурсів; вузькоцільова спрямованість; обмеженість строку функціонування, а не субординаційність відносин юридично самостійних підприємств – членів консорціуму; спільне розміщення позики або проведення комерційних операцій великого масштабу на підставі угоди між кількома банками, що створили консорціум.

Картель – це об'єднання підприємств, учасники якого домовляються про розміри виробництва, асортимент товарів, ринки збуту, умови продажу, ціни. Основні ознаки картелю: договірний характер об'єднання; до складу картелю, як правило, входять промислові підприємства однієї галузі, які виробляють переважно однорідну продукцію; спільне здійснення комерційної діяльності – регулювання збуту виробленої продукції; збереження господарської, фінансової, юридичної самостійності членів картелю; свобода дій учасників обмежується тільки у сфері, що стосується картельних домовленостей.

Синдикат – це договірне об'єднання однорідних підприємств, у якому передбачається централізація збуту продукції або централізація постачання сировини для його членів. Особливості: збереження юридичної самостійності підприємств – членів синдикату; збут продукції учасників через спільний збутовий орган або збутову мережу одного з учасників об'єднання; учасники можуть зберігати свою власну збутову мережу; через один збутовий орган може реалізовуватись не вся, а тільки певна частина продукції учасників; збутовий орган при необхідності може здійснювати централізовану закупівлю сировини, матеріалів для всіх членів синдикату. Така форма об'єднання підприємств найчастіше застосовується у галузях з масовим виробництвом однорідної продукції.

Пул – це об'єднання підприємств, що передбачає особливий порядок розподілу прибутків його учасників. Відноситься до

об'єднання картельного типу. Прибутки учасників пула надходять до загального фонду, а потім розподіляються між ними у заздалегідь встановленій пропорції.

Трест – це об'єднання ряду підприємств, у якому вони втрачають юридичну, виробничу, комерційну самостійність та підпорядковуються єдиному управлінню. Особливості тресту: об'єднання ряду виробничих підприємств, які раніше належали різним підприємствам, у єдиний виробничо-господарський комплекс; до складу тресту входять підприємства різних галузей промисловості, які охоплюють технологічні процеси оброблення сировини або послідовні ступені її обробки, чи стадії виготовлення кінцевого продукту; спеціалізація на одному або декількох аналогічних (однорідних) видах виробленої продукції; підпорядкування членів тресту єдиному органу управління для здійснення загального керівництва усім виробничим комплексом; інтеграція усіх напрямків діяльності.

Холдинг – це акціонерна компанія, яка володіє контрольними пакетами акцій інших фірм з метою контролю і управління їх діяльністю. Для холдингу характерні такі ознаки: забезпечення централізованого управління, вплив на підконтрольні (дочірні) підприємства; розширення сфери та масштабів господарської діяльності; забезпечення технологічної та коопераційної єдності підприємств – членів холдингу; здійснення централізованої інвестиційної політики.

Фінансова група – це об'єднання юридично та господарсько самостійних підприємств різних галузей (промислових, торговельних, транспортних, фінансово-кредитних та ін.). Для фінансової групи характерні такі ознаки: на чолі стоїть головна компанія – один або декілька банків; головна компанія, що створює ядро фінансової групи, координує усі сфери та напрямки діяльності членів об'єднання, ухвалює найбільш важливі управлінські рішення; промислові підприємства – члени фінансової групи, як правило, розподіляють між собою ринки, домовляються про ціни.

4.3 Характеристика організаційних форм підприємництва в Україні

Відповідно до Господарського кодексу України залежно від форм власності в Україні можуть діяти підприємства таких видів:

- приватне підприємство, що діє на основі приватної власності громадян чи суб'єкта господарювання (юридичної особи);
- підприємство колективної власності – корпоративне або унітарне підприємство, що діє на основі колективної власності засновника (засновників).
- комунальне підприємство, що діє на основі комунальної власності територіальної громади;
- державне підприємство, що діє на основі державної власності;
- підприємство, засноване на змішаній формі власності (на базі об'єднання майна різних форм власності).

Малими (незалежно від форми власності) визнаються підприємства, в яких середньооблікова чисельність працівників за звітний (фінансовий) рік не перевищує 50 осіб, а обсяг валового доходу від реалізації продукції (робіт, послуг) за цей період не перевищує суми, еквівалентної 500 тис. євро за середньорічним курсом Національного банку України щодо гривні.

Великими підприємствами визнаються підприємства, в яких середньооблікова чисельність працівників за звітний (фінансовий) рік перевищує 1000 осіб, а обсяг валового доходу від реалізації продукції (робіт, послуг) за рік перевищує суму, еквівалентну 5 млн євро за середньорічним курсом Національного банку України щодо гривні.

Усі інші підприємства визнаються середніми.

Господарські товариства – це підприємства або інші суб'єкти господарювання, створені юридичними особами та/або громадянами шляхом об'єднання їх майна і участі в підприємницькій діяльності товариства з метою одержання прибутку.

В Україні існують такі види господарських товариств:

- акціонерне товариство – це господарське товариство, яке має статутний фонд, поділений на визначену кількість акцій однакової номінальної вартості, і несе відповідальність за зобов'язаннями тільки майном товариства, а акціонери несуть

ризик збитків, пов'язаних із діяльністю товариства, в межах вартості належних їм акцій (відкрите, закрите);

- товариство з обмеженою відповідальністю – це господарське товариство, що має статутний фонд, поділений на частки, розмір яких визначається установчими документами, і несе відповідальність за своїми зобов'язаннями тільки своїм майном. Учасники товариства, які повністю сплатили свої вклади, несуть ризик збитків, пов'язаних з діяльністю товариства, у межах своїх вкладів;

- товариство з додатковою відповідальністю – це господарське товариство, статутний фонд якого поділений на частки визначених установчими документами розмірів і яке несе відповідальність за своїми зобов'язаннями власним майном, а в разі його недостатності учасники цього товариства несуть додаткову солідарну відповідальність у визначеному установчими документами однаково кратному розмірі до вкладу кожного з учасників;

- повне товариство – це господарське товариство, всі учасники якого відповідно до укладеного між ними договору здійснюють підприємницьку діяльність від імені товариства і несуть додаткову солідарну відповідальність за зобов'язаннями товариства усім своїм майном;

- командитне товариство – це господарське товариство, в якому один або декілька учасників здійснюють від імені товариства підприємницьку діяльність і несуть за його зобов'язаннями додаткову солідарну відповідальність усім своїм майном, на яке за законом може бути звернено стягнення (повні учасники), а інші учасники присутні в діяльності товариства лише своїми вкладками (вкладники).

Усі види господарських товариств мають такі загальні особливості: вони є юридичними особами; засновниками і учасниками товариств можуть бути суб'єкти господарювання, а також громадяни, які не є суб'єктами господарювання; суб'єкти господарювання – юридичні особи, які стали засновниками або учасниками господарського товариства, зберігають статус юридичної особи; можуть здійснювати будь-яку підприємницьку діяльність; можуть відкривати рахунки у банках, укладати договори та інші угоди лише після державної реєстрації.

4.4 Форми об'єднань підприємств в Україні

Підприємства мають право на добровільних засадах об'єднувати свою господарську діяльність (виробничу, комерційну та інші види діяльності).

Відповідно до Господарського кодексу України об'єднанням підприємств є господарська організація, утворена у складі двох або більше підприємств з метою координації їх виробничої, наукової та іншої діяльності для вирішення спільних економічних та соціальних завдань.

Об'єднання підприємств утворюються підприємствами на добровільних засадах або за рішенням органів, які відповідно до Господарського кодексу України та інших законів мають право утворювати об'єднання підприємств. В об'єднання підприємств можуть входити підприємства, утворені за законодавством інших держав, а підприємства України можуть входити в об'єднання підприємств, утворені на території інших держав.

Об'єднання підприємств є юридичною особою, потребує державної реєстрації, утворюється на невизначений строк або як тимчасове об'єднання.

Залежно від порядку заснування об'єднання підприємств можуть утворюватися як господарські об'єднання або як державні чи комунальні господарські об'єднання.

Господарське об'єднання - це об'єднання підприємств, утворене за ініціативою підприємств, незалежно від їх виду, які на добровільних засадах об'єднали свою господарську діяльність.

Такі об'єднання діють на основі установчого договору та/або статуту, який затверджується їх засновниками.

Господарські об'єднання утворюються як асоціації, корпорації, консорціуми, концерни, інші об'єднання підприємств, передбачені законом.

В Україні можуть створюватись й інші форми об'єднання інтересів підприємств (союзи, спілки, асоціації підприємців). Підприємства-об'єднання підприємств зберігають статус юридичної особи незалежно від організаційно-правової форми об'єднання. Підприємство-учасник господарського об'єднання має право:

- добровільно вийти з об'єднання на умовах і в порядку, визначених установчим договором про його утворення чи статутом господарського об'єднання;
- бути членом інших об'єднань підприємств, якщо законом, засновницьким договором чи статутом господарського об'єднання не встановлено інше;
- одержувати від господарського об'єднання в установленому порядку інформацію, пов'язану з інтересами підприємства;
- одержувати частину прибутку від діяльності господарського об'єднання відповідно до його статуту;
- інші права.

Лекція 5. ПРИВАТИЗАЦІЙНІ ТА ЛІБЕРАЛІЗАЦІЙНІ ПРОЦЕСИ В РИНКОВІЙ ЕКОНОМІЦІ

5.1 Приватизація як ключова умова трансформації ринкової трансформації економіки України

Власність є одним із базових понять економічної системи. Від того, хто володіє ресурсами в державі, залежить організація основних економічних процесів.

Із прийняттям Україною Акту “Про незалежність” постало питання щодо переходу від адміністративно-командної економіки до ринкової. Цей процес започаткований ще у лютому 1991 р. прийняттям Закону України “Про власність” і визнанням існування приватної власності на рівні із державною.

Головними напрямками переходу до ринку пострадянських країн є такі: роздержавлення; приватизація; структурна перебудова економіки; формування ринкової інфраструктури.

Головними напрямками розвитку власності в Україні є роздержавлення і приватизація.

Роздержавлення і приватизація — явища не тотожні. Процес приватизації є лише частиною більш широкого процесу, що визначають як роздержавлення економіки.

Роздержавлення власності означає перетворення державних підприємств на такі, що засновані на інших формах власності,

перехід від переважно державно-директивного управління виробництвом до його регулювання переважно на основі ринкових механізмів.

У ході роздержавлення змінюються економічна роль і функції держави.

По-перше, держава перестає бути безпосереднім суб'єктом господарювання. Вона лише розробляє норми і правила поведінки та механізми, що забезпечують їх дотримання. Вони мають бути однаковими для приватних і для державних підприємств.

По-друге, держава починає регулювати економічні процеси переважно не директивами, а через зміну економічних умов функціонування суб'єктів економічного життя. Приватизація тут виступає як процес, спрямований на скорочення частки державного сектора в економіці.

Приватизація — перетворення державної власності на інші форми і види через продаж, передання або поєднання їх.

При здійсненні приватизації державні підприємства і організації можуть бути перетворені на такі форми власності: змішану, колективну, акціонерну, кооперативну власність з участю іноземного капіталу. Приватизація в Україні ґрунтується на принципах:

законності;

надання пільг на придбання державного майна членам трудових колективів підприємств, що приватизуються;

забезпечення соціальної захищеності та рівності прав громадян України у процесі приватизації;

пріоритетного права громадян України на придбання державного майна;

безоплатного передання частки державного майна кожному громадянину України;

приватизації державного майна на платних засадах із застосуванням приватизаційних паперів;

дотримання антимонопольного законодавства;

повного, своєчасного та достовірного інформування громадян про всі дії щодо приватизації;

пріоритетного права трудових колективів на придбання майна своїх підприємств і вибір форми власності.

Для проведення приватизації розробляють державну і місцеві програми. Державна програма визначає завдання органів державного управління щодо приватизації майна загальнодержавної власності, форми приватизації для різних груп об'єктів, умови кредитування і розміри кредитних ресурсів для приватизації, порядок випуску та обігу приватизаційних цінних паперів, заходи щодо залучення до приватизації іноземних інвесторів тощо. Місцеві програми приватизації містять завдання з приватизації комунальних підприємств, а також систему заходів, що мають сприяти виконанню державної програми приватизації.

Згідно з законодавством України, приватизації підлягають підприємства, цехи, виробництва, ділянки, інші підрозділи, що можуть бути виділені як самостійні підприємства, структурні одиниці об'єднань, а також обладнання, будинки, споруди, матеріальні запаси, ліцензії, патенти, фінансові та інші матеріальні й нематеріальні активи, незавершене будівництво.

5.2 Державне управління процесами приватизації

Для здійснення приватизації створено Міністерство України у справах роздержавлення власності і демонополізації виробництва та Фонд державного майна України. На рівні місцевих органів влади функціонують відповідні регіональні відділення, а також служби приватизації комунального майна.

Для проведення приватизації на різних рівнях державних і місцевих органів влади створено комісії з приватизації, які розробляють плани приватизації визначених для цього об'єктів.

Процеси приватизації в Україні контролює держава. Головним виконавчим органом, під керівництвом якого розробляють і виконують програми приватизації, є Фонд державного майна (ФДМ) України.

У сучасних умовах ФДМ України є головним органом, який формує і провадить політику держави у сфері приватизації, є орендодавцем і продавцем державного майна. ФДМ України підпорядкований Кабінету Міністрів України і підзвітний Верховній Раді України.

Згідно із Законом України “Про приватизацію державного майна” від 4 березня 1992 р., до об’єктів державної власності, що підлягають приватизації, належать:

- майно підприємств;
- об’єкти незавершеного будівництва та законсервовані об’єкти;
- акції (частки, паї), що належать державі у майні господарських товариств та інших об’єднань.

Приватизації не підлягають об’єкти, що мають загальнодержавне значення, а також скарбничі підприємства.

Державними програмами приватизації визначається: завдання щодо приватизації майна, яке перебуває в державній власності; відповідні способи приватизації для різних груп об’єктів; завдання відповідним органам виконавчої влади щодо забезпечення проведення приватизації; заходи щодо залучення у процесі приватизації інвесторів; • особливості участі в процесі приватизації громадян України, іноземних інвесторів та інших покупців; розрахунок витрат на виконання програми приватизації, порядок їхнього відшкодування та джерела фінансування; прогноз надходження коштів від приватизації та напрями їхнього використання.

5.3 Форми та методи приватизації в Україні

Роздержавлення підприємств може здійснюватися різними шляхами:

викуп майна державного підприємства, зданого в оренду;
перетворення державного підприємства на акціонерне чи інше господарське товариство;

викуп майна державного підприємства членами трудового колективу;

продаж державних підприємств за конкурсом або через аукціон юридичним особам і громадянам з наступним створенням на їх основі приватних підприємств або різних товариств.

Роздержавлення також означає перехід від обов’язкових державних завдань щодо виробництва певної продукції до

системи державних закупівель. Держава при цьому виступає як покупець, що заохочує продавця умовами продажу.

Під час роздержавлення економіки держава позбавляється функції розподілу наявних ресурсів, передає її ринку. Держава впливає на потоки ресурсів переважно економічними методами, наприклад, знижуючи або підвищуючи податкові ставки. Тому слід змінити механізм взаємодії держави з державними підприємствами, інакше не буде створено цілісного ринкового простору, адже роздержавлення включає комерціалізацію державних підприємств, що проходить паралельно з їх приватизацією.

Комерціалізація державних підприємств означає передання їхньому керівництву прав повного господарського ведення майнових відносин цих підприємств. Це сприяє перетворенню державних підприємств на повноцінних суб'єктів ринку, які самостійно визначають свою техніко-економічну, виробничу, збутову і цінову політику.

Форми приватизації державного майна:

продаж об'єктів малої приватизації на аукціоні (за конкурсом), а також викуп їх;

продаж об'єктів незавершеного будівництва на аукціоні (за конкурсом), на фондовій біржі, за передплатою в інший спосіб, що передбачає конкуренцію покупців;

викуп зданого в оренду майна;

безоплатна передача окремих підприємств, частини їхнього майна, надання інших пільг;

ліквідація підприємства згідно з законодавством України і продаж його майна на аукціоні (за конкурсом), на біржах або через магазини оптової чи роздрібної торгівлі.

Форми і етапи приватизації подано на рисунку 2.

Приватизація майна державних підприємств — одна з провідних економічних реформ на шляху переходу України до ринку. Вона дає змогу досягти певних важливих результатів:

по-перше, змінити відносини власності на засоби виробництва з метою якісного відтворення та ефективного використання їх;

по-друге, створити прошарок недержавних власників як основи багатокладної соціально орієнтованої економіки;

- по-третє, здійснити структурну перебудову економіки;
- по-четверте, прискорити стабілізацію економічного становища України;
- по-п'яте, забезпечити розвиток конкуренції та обмежити монополізм;
- по-шосте, залучити іноземні інвестиції.



Рисунок 2 – Форми і етапи приватизації в Україні

5.4 Ринкова лібералізація

Лібералізація економіки – це система заходів щодо звільнення від обмежень одержавленої економіки, спрямована на створення умов для вільного руху цін, ринкового обігу товарів і послуг підприємництва, а також відкритості економіки.

В перехідній економіці завдання лібералізації дуже різноманітні. Вони пов'язані із створенням інститутів ринку і з переведенням на ринкові принципи господарювання всіх суб'єктів економіки. Охоплюючи всі сфери господарського життя, лібералізація передбачає ліквідацію державної монополії на здійснення господарської діяльності, зниження державного контролю над обмінними операціями, скасування централізованого розподілу ресурсами, відкриття широких можливостей для освоєння різних ринків господарюючими

суб'єктами. Це шлях формування конкретних структур у тих секторах економіки і на тих ринках, для яких була характерна монополія держави. Йдеться про зняття різного роду заборон і усунення бар'єрів, що перешкоджають доступу на той чи інший ринок конкурентів. Лібералізація економіки, не зачіпаючи безпосередньо власності державних підприємств, сприяє утворенню нових господарюючих суб'єктів, діяльність яких викликає конкуренцію .

У найзагальнішому вигляді лібералізація економіки протікає за трьома напрямками:

- а) звільнення процесу формування цін від централізованого регулювання – це найважливіший вихідний момент лібералізації;
- б) введення свободи торгівлі для фізичних осіб;
- в) підпорядкування діяльності виробників вимогам ринкового попиту – це найбільш глибокий і складний момент лібералізації.

Лібералізація економіки породжує гострі протиріччя у виробничій сфері. По-перше, маса підприємств, особливо галузей військово-промислового комплексу, які працювали на державне замовлення, втрачають сферу збуту на свою продукцію. По-друге, підприємства в ринкових умовах виявляються неконкурентоспроможними на ринку. По-третє, труднощі збуту породжують проблему закупівлі сировини і матеріалів, тобто проблему самого функціонування підприємств. По-четверте, скрутне становище виробників ускладнюється скороченням попиту населення. По-п'яте, у важкому становищі опиняються виробництва, які одержували субсидії від держави (насамперед сільське господарство). По-шосте, лібералізація економіки суперечить сформованому менталітету директорського корпусу, вихованого умовами планової системи виконувати завдання зверху, не піклуючись про збут продукції та отримання необхідних ресурсів.

Абсолютно необхідним наслідком лібералізації внутрішньоекономічних відносин є лібералізація зовнішньоекономічних зв'язків країни. Ринковий механізм в економіці може бути створений тільки при його тісному зв'язку з світовими ринками. При цьому важлива єдність економічних і правових форм взаємозв'язків між різними країнами.

Зовнішньоекономічна лібералізація розширює можливості допомоги при проведенні перетворень в перехідному періоді, тобто мовби прискорює вирішення завдань перехідної економіки. Основні форми такої лібералізації – розширення доступу в країну іноземних інвестицій; усунення централізації зовнішньоекономічних зв'язків; зняття протекціоністських обмежень для імпорту (скасування мит, квот, ліцензій та пільг); забезпечення конвертованості національної валюти. Всі ці форми посилюють ефективність чинного ринкового механізму.

Лекція 6. НАПРЯМКИ ПРАКТИЧНОГО ВИКОРИСТАННЯ ТЕОРЕТИЧНИХ ПОЛОЖЕНЬ РИНКОВОЇ ЕКОНОМІКИ

6.1 Аналіз надлишків споживача і виробника

Надлишок споживача (надлишок покупця, додаткова вигода) – різниця між ціною, яку споживач готовий заплатити за товар, і тією, яку він дійсно платить при купівлі.

Термін «надлишок споживача» вперше застосував французький інженер і економіст Ж. Дюпюї (1804-1866) в 1844 р. для оцінки корисностей громадських споруд (мостів, каналів, доріг).

Надлишок являє собою максимальну ціну, яку споживач блага готовий заплатити за покупку, за вирахуванням дійсної ціни товару. Додаткове задоволення, або корисність, одержувана споживачами завдяки тому, що фактична ціна, яку вони платять за благо, нижче тієї ціни, яку вони були б готові заплатити, набуває форми надлишку споживача

Надлишок споживача утворюється через те, що завдяки дії закону спадної граничної корисності перші одиниці блага являють для споживача більшу цінність, ніж останні, а платить він одну і ту саму суму за кожну одиницю блага, починаючи з першої і закінчуючи останньою. Таким чином, споживач платить за кожну одиницю ту суму, якою оцінюється остання одиниця. Отже, споживач отримує надлишок корисності з кожною з перших одиниць блага.

При додаванні багатьох окремих надлишків сукупний надлишок споживача вимірює сукупну вигоду, яку отримують споживачі, купуючи блага на ринку. З'єднання надлишку споживача із сукупними прибутками, що видобуваються виробниками, дозволяє оцінити витрати і прибуток альтернативних ринкових структур, що визначають поведінку як споживачів, так і фірм на ринку. Таким чином, концепція надлишку споживача має істотне значення в економіці.

Концепція надлишку споживача дає можливість посилити аналіз ринкової рівноваги, заходів державного регулювання ринку, ефективності виробництва. Концепція надлишку споживача використовується для оцінки податкового тягаря і для визначення вигод від субсидій.

Надлишок виробника – додаткові доходи, що отримують виробники в результаті того, що ціна на його благо перевищує ціну, за якою вони готові продавати це благо на ринку.

Відомо, що ефективність випуску благ у різних виробників різна, тому встановлення ринкової ціни достатньою, щоб зберегти на ринку навіть найменш ефективного виробника, призведе до того, що найбільш ефективні виробники отримають надлишок. Загальний надлишок виробника від виробництва даного блага являє собою різницю між доходом від реалізації вироблених благ і мінімальною сумою грошей, яка влаштувала б виробника при випуску та продажу даного обсягу благ. Інакше – це різниця між дійсним доходом виробника та альтернативною вартістю змінних ресурсів. Або різниця між ринковою ціною і граничними витратами випуску одиниці блага. Пониження ціни скорочує величину надлишку виробника, підвищення ціни, навпаки, збільшує надлишки виробника.

Терміни «надлишок споживача» і «надлишок виробника» застосовуються з метою визначити результати добровільного обміну. Сума надлишків споживачів і надлишків виробників показує громадську вигоду, що утворюється у зв'язку з існуванням ринку. Всі названі категорії можуть ефективно застосовуватися в процесі розробки і здійснення державної податкової та зовнішньоекономічної політики, а також в інших випадках.

6.2 Державне регулювання цін шляхом введення потоварного податку або дотації

Роль держави в сучасній ринковій економіці не слід недооцінювати. Перш за все держава встановлює правила економічної поведінки і забезпечує їх дотримання всіма економічними суб'єктами.

У сучасній ринковій економіці застосовується досить складна і різноманітна система податків. Населення регулярно вносить до державного бюджету прибутковий податок, величина якого визначається залежно від розміру доходу того чи іншого громадянина. Підприємства сплачують податки на прибуток. Використовуються також податки на майно, мита і т. д. Безпосередніми платниками до державного бюджету цих податків є зазвичай продавці. Ставки потоварного податку встановлюються або в певному відсотку від ціни товару, або в абсолютній сумі (в гривнях і копійках) з кожної одиниці товару.

Розглянемо рисунок 3, а. Спочатку, до введення податку, лінія попиту займала положення D_1 , а лінія пропонування – S_1 . Рівноважна ціна становила P_1 , рівноважний обсяг продажу – Q_1 . Припустимо тепер, що уряд ввів податок на даний товар у сумі T руб. на кожен одиницю цього товару. Припустимо спочатку, що податок вноситься до держбюджету продавцями.

Нова рівновага характеризується трьома величинами: Q_2 , P_+ , P_- . Обсяг ринку Q_2 буде менше первинного Q_1 . Ціна, яку платить покупець, P_+ , виявиться вище первісної P_1 . Ціна, яку фактично отримує продавець (без податку), P_- , виявиться нижче початкової. Загальна сума податку, що надходить до держбюджету, буде відповідати площі прямокутника $P_+ \Delta P_-$. Звернемо увагу на наступний факт. Незважаючи на те що весь податок вноситься до держбюджету продавцями, частина податкового тягаря покладається на покупців.

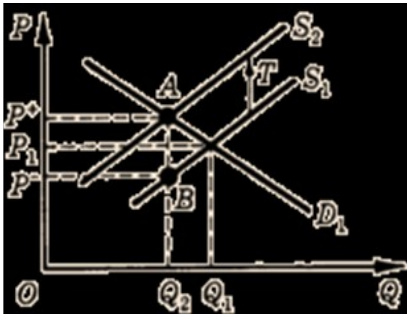

а)

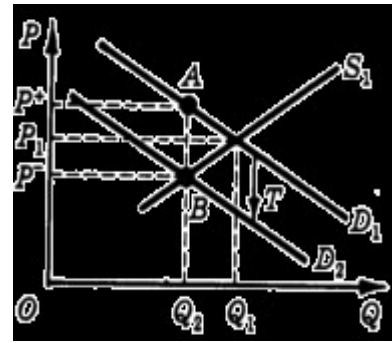

б)

Рисунок 3 – Вплив на ринкову рівновагу потоварного податку, якщо він сплачується продавцями або покупцями

Можна уявити собі таку ситуацію, коли потоварний податок безпосередньо вноситься до держбюджету не продавцями, а покупцями. Припустимо, наприклад, що покупці, прийшовши в магазин, платять за товар ціну без потоварного податку і тут же сплачують податок присутньому в магазині податковому інспектору. У цьому випадку відбувається паралельний зсув лінії попиту вниз на величину T (рисунок 3, б).

Дійсно, якщо раніше покупці згодні були придбати кількість товару, скажімо, Q_2 за ціною P_1 , то тепер вони погодяться придбати ту саму кількість товару, якщо тільки його ціна без податку буде на T руб. нижче. Тоді покупці заплатять ціну з включенням податку, рівну колишній ціні.

Таким чином, немає ніякого значення, хто є безпосереднім платником потоварного податку: продавець чи покупець. Результат буде один і той же. Введення потоварного податку викликає скорочення рівноважного обсягу ринку, підвищення ціни, що фактично сплачується покупцями, і зниження ціни, фактично одержуваної продавцями.

Дотація – кошти, які передаються з вищого бюджету у твердій сумі для збалансування нижчих бюджетів при їх дефіциті. По товарна дотація встановлюється або в певному відсотку до ціни товару, або в абсолютній (у рублях) сумі в розрахунку на одиницю товару. Потоварні дотації зазвичай отримують виробники, хоча в принципі їх безпосередньо можуть отримувати і споживачі.

Розглянемо рисунок 4. Припустимо, що лінії попиту і пропонування спочатку займали положення відповідно D_1 і S_1 . Рівноважний обсяг продажу становив Q_1 , а рівноважна ціна – P_1 .



Рисунок 4 – Вплив на ринкову рівновагу нетоварної дотації

Припустимо, уряд ввів дотації з держбюджету виробникам даного товару розміром V грн в розрахунку на одиницю продукції. Це призведе до зсуву лінії пропонування на V грн вниз. Дійсно, якщо раніше виробники згодні були запропонувати на ринку кількість товару, скажімо, Q_1 за ціною P_1 , то тепер вони погодяться запропонувати на ринку ту ж кількість товару, якщо ціна без дотації буде на V грн нижче P_1 . У результаті обсяг продажу збільшується до Q_2 , ціна для покупців знижується до P_- , ціна, що фактично отримується виробниками, підвищується до P_+ .

Крім використання податків і дотацій держава може застосовувати і набагато більш грубі методи втручання в ринкові механізми. Зокрема, держава може встановлювати фіксовані ціни.

Розглянемо рисунок 5. Держава може встановити фіксовану ціну на рівні, який перевищує ціну рівноваги ($P' > P_E$), так і нижче її ($P'' < P_E$). У першому випадку це призведе до надлишку продукції ($Q'S - Q'D$), у другому випадку – до дефіциту ($Q'' D - Q'' S$). В обох випадках обсяг продажу буде нижче рівноважного обсягу Q_E . У першому випадку буде реалізовано $Q'D$ одиниць продукції, у другому - $Q'' S$.

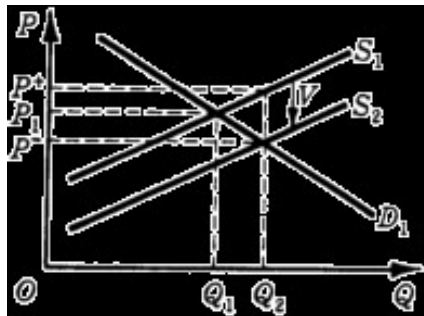

Рисунок 5 – Фіксовані ціни

Фіксовані ціни, що перевищують ціни рівноваги, встановлюються в деяких країнах на сільськогосподарську продукцію. Ця практика в значній мірі пояснюється тим політичним тиском, який чинять на уряд сільськогосподарські виробники. Звернемо увагу на те, що уряд не може обмежитися лише встановленням фіксованої ціни. Адже виникає надлишок продукції, з яким потрібно щось робити. Уряду не залишається нічого іншого, як купувати весь цей надлишок на гроші платників податків. Сума грошей, що спрямовуються на ці цілі з держбюджету, відповідає площі прямокутника $Q'DABQ'S$.

Намагаючись скоротити надлишок продукції, уряд може вдаватися до додаткових адміністративних заходів. Наприклад, уряд може почати встановлювати кожному виробнику межі посівних площ, платити премії за їх скорочення і т. д. Це призведе до зменшення пропонування, до зсуву лінії S на рисунку 5 вліво і до скорочення надлишку продукції. Але ці ж заходи викликають необхідність у створенні спеціального адміністративного апарату, збільшують державні витрати на його утримання, на виплату вищезазначених премій і т. д.

6.3 Держава, спекулянти та ринкова рівновага

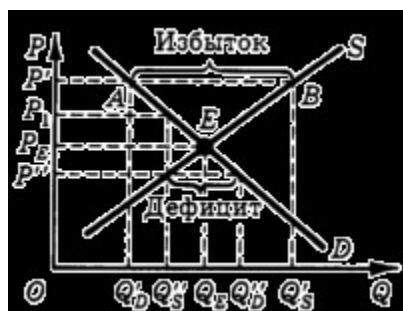
Розглянемо тепер ситуацію дефіциту, коли ціна встановлюється державою на рівні P'' , тобто нижче ціни рівноваги- P_E (рисунок 5). У цій ситуації може статися, що частина товарів потрапить до покупців, у яких ціна попиту невисока (трохи вище P''), тоді як частина покупців, ціна попиту у яких значно вище (деякі готові платити за товар ціну, що перевищує P_1), залишаться без покупок. Таким чином, з одного

боку, одні покупці зможуть поліпшити своє становище за рахунок інших, а з іншого – з'являється можливість взаємовигідних угод між щасливими і невдахами покупцями.

Розглянемо ще два сюжети, пов'язаних з товарним дефіцитом.

Припустимо (рисунок 6, а), уряд встановив граничну ціну деякого товару на рівні P_{max} . Це означає, що виробники можуть призначати ціну на свій товар нижче P_{max} , але не мають права встановлювати її вище, ніж P_E . Гранична ціна P_{max} нижче рівноважної ціни P_E . Обсяг продажу при ціні P_{max} дорівнює Q .

Припустимо далі, що виробники мають нелегальну можливість продавати свій товар за підвищеною ціною на чорному ринку. Припустимо, що у разі викриття санкції несуть тільки продавці. Крива пропонування товару на чорному ринку набуває положення S_1 . Ця лінія розташована вище лінії S , тобто лінії пропонування при відсутності державного втручання. Чому? Наприклад, обсяг продукції Q' виробники згодні поставити на легальний ринок за ціною P' , той же обсяг вони згодні поставити на чорний ринок за вищою ціною P'' . Різниця $P'' - P'$ являє собою компенсацію за ризик викриття. Вертикальна різниця між лініями S_1 і S визначається строгістю санкцій за порушення дисципліни цін. На чорному ринку встановиться ціна P_1 , що перевищує як граничну ціну P_{max} , так і рівноважну ціну P_E . Обсяг продажу Q_1 більше того обсягу Q , який був би реалізований на легальному ринку за граничною ціною P_{max} , але менше рівноважного обсягу Q_E . У розглянутому прикладі уряд поставив перед собою начебто добру мету: обмежити зростання ціни товару. Але результат виявився протилежним. Весь товар пішов на чорний ринок. Причому ціна чорного ринку виявилася навіть вище тієї, яка склалася б на ринку, якби державного втручання не було.

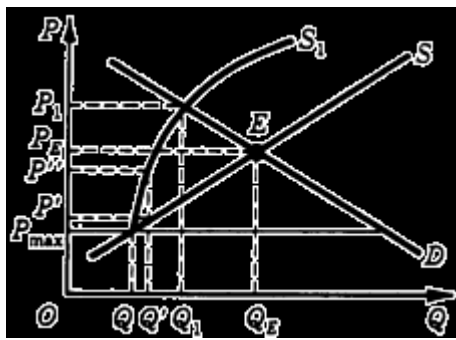

а)

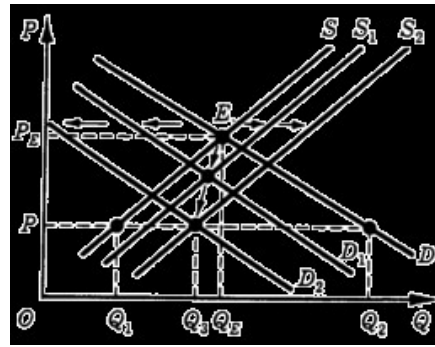

б)

Рисунок 6. Вплив фактора дефіциту на «чорний ринок» та якість

Розглянемо рисунок 6, б. Припустимо, спочатку лінія попиту на сосиски займала положення D , лінія пропонування – положення S . Нехай ціна сосисок зафіксована державою на рівні P , що нижче рівноважної ціни P_E . Обсяг продажу при цьому дорівнює Q_1 , дефіцит – $Q_2 - Q_1$.

В умовах дефіциту виробники можуть дещо погіршити якість сосисок (наприклад, включивши в них більше вологи та крохмалю), не побоюючись труднощів з реалізацією. В результаті погіршення якості сосисок попит на них зменшується, крива попиту зсувається вліво, послідовно набуваючи положення D_1 і D_2 . Навпаки, пропонування сосисок збільшується, оскільки менш якісний товар вимагає, як правило, менших витрат на виробництво (вода і крохмаль дешевше м'яса) і виробники згодні поставити на ринок за тією ж ціною більшу кількість менш якісного товару. Лінія пропонування зсувається вправо, послідовно набуваючи положення S_1 і S_2 . Рух ліній попиту і пропонування в протилежних напрямках відбувається до тих пір, поки точка їх перетину не опуститься до рівня фіксованої ціни P .

З метою запобігання зниженню якості товарів держава може ввести контроль не тільки за цінами, але і за якістю продукції. Але в умовах товарного дефіциту можливості цього контролю досить обмежені. Іноді відбувається так, що сумарна кількість товару, запропонована виробниками, в точності збігається з кількістю товару, яку споживачі планують купити. Якщо плани продавців і покупців збігаються, то нікому не доводиться ці

плани змінювати. У цьому випадку ми говоримо, що ринок знаходиться в стані рівноваги.

Лекція 7. ОСОБЛИВОСТІ ФУНКЦІОНУВАННЯ ПРОМИСЛОВОГО КОМПЛЕКСУ В УМОВАХ РИНКУ

7.1 Промисловий комплекс – ефективна форма розміщення промислового виробництва

Зростання масштабів промислового виробництва, поглиблення внутрішньогалузевого, міжгалузевого і територіального поділів праці супроводжуються інтеграційними процесами, що сприяють формуванню утворень взаємопов'язаних галузей – міжгалузевих комплексів. Оскільки роль міжгалузевих виробничих зв'язків в умовах науково-технічного прогресу і подальшої інтеграції виробництва постійно зростає, дослідження міжгалузевих промислових комплексів є одним із важливих завдань науки і практики.

За характером зв'язку між галузями розрізняють такі основні типи міжгалузевих промислових комплексів:

а) галузі, підприємства яких займаються видобутком (вирощуванням) сировини та її переробкою (видобуток та переробка риби, заготівля і переробка деревини; вирощування і переробка сільськогосподарської сировини);

б) однорідні галузі, які мають зв'язки між підприємствами на основі взаємозамінної продукції (паливна енергетика, металургія, будівельна промисловість);

в) сукупність кількох галузей, підприємства яких спрямовують свою діяльність на розв'язання певної народногосподарської або регіональної проблеми (продовольчий комплекс);

г) комплекси галузей, між підприємствами яких розвиваються зв'язки для досягнення мети, заданої їм певною програмою. До них належать міжгалузеві комплекси перших трьох типів, наприклад, паливно-енергетичний чи продовольчий, програми розвитку яких можуть охоплювати декілька етапів.

7.2 Класифікація галузей промислових комплексів

Типологія промислових комплексів – це їх упорядкування, певна систематика множини об'єктів і явищ. Для виявлення основних типів промислових комплексів спочатку потрібно здійснити класифікацію – згрупувати всі об'єкти в класи (певні сукупності), які відрізняються між собою насамперед кількісними ознаками. Після цього можна типологізувати, або групувати, всі об'єкти за сукупностями (типами), що відрізняються якісними ознаками.

Головними методами класифікації і типології є аналіз, аналогія, порівняння та синтез. Застосування методів і використання статистико-математичних розрахунків дають можливість об'єднати промислові комплекси в класи і типи, в основу яких покладені певні спільні риси розвитку або відмінності.

За умовами формування промислові комплекси поділяють на три групи:

- 1) ті, що сформувались на основі сировинних або паливно-енергетичних ресурсів;
- 2) ті, які виникли на базі забезпечення трудовими ресурсами або вигодами транспортно-географічного розташування;
- 3) ті, що сформувалися на основі природних і трудових ресурсів.

За функціональною ознакою вирізняють три типи промислових комплексних утворень: комплекси добувної промисловості, обробної промисловості та змішаного типу (видобуток і обробка).

Комплекси добувної промисловості формуються в районах видобутку вугілля, нафти, газу, руд чорних і кольорових металів, гірничохімічної сировини. Характерною рисою цього типу комплексів є переважання видобутку сировини над її обробкою і вивезення сировини в інші райони. Комплекси обробної промисловості охоплюють такі основні типи виробничих процесів у групах галузей: металургія, металургія – машинобудування; металургія – хімія; металургія – машинобудування – хімія; нафтохімія; хімія; машинобудування;

машинобудування – хімія; машинобудування – текстильна промисловість; машинобудування – хімія – текстильна промисловість; текстильна промисловість.

Комплекси на базі видобутку й обробки сировини (змішаний тип) представлені такими типами виробничих процесів: вугільно-енергетичні; вугільно-металургійні; вугільно-хімічні; вугільно-металургійно-машинобудівні; вугільно-металургійно-хімічні; нафтогазохімічні; гідроенергопромислові; гірничо-металургійні, гірничохімічні, лісопромислові.

За роллю в народному господарстві й участю в географічному поділі праці промислові комплекси поділяють на три групи:

1) комплекси міжрайонного значення, розвиток яких має істотний вплив на формування структури виробництва, спеціалізації господарства і виробничо-територіальних зв'язків усіх районів країни;

2) комплекси районного значення, які створюються з метою комплексно-пропорційного розвитку господарства економічного району і вдосконалення його територіальної організації;

3) комплекси локального характеру виробництва - промислові вузли, які розглядають як "опорний каркас" промислових регіонів (локальні міські та кущові утворення).

7.3 Ринкові механізми вдосконалення функціональної структури промислових комплексів

Ринкові механізми розвитку промислових комплексів запроваджуються в країнах, де діє значна частка недержавних промислових підприємств та організацій, з метою регулювання їх діяльності, регламентації прав і обов'язків, підтримки чесної конкуренції та підвищення рівня дохідності й економічної ефективності виробництва. Для цього державні та регіональні органи влади активно використовують ринкові важелі регулювання промислового виробництва окремих територій, які можна умовно поділити на такі, що стимулюють, і такі, що забороняють (таблиця 2).

Перші лежать у площині надання економічних пільг і стимулів для підтримки тих промислових підприємств, розвиток

яких є пріоритетним на певній території, з огляду на особливості її ресурсного потенціалу (природного, трудового, капітального тощо), а також для тих підприємств, діяльність яких забезпечує стійкий розвиток економіки держави, оптимізацію її соціально-економічного середовища. До складу другої групи механізмів входять тільки певні заборони і санкції, що запобігають неконтрольованому його використанню ресурсів, нечесній конкуренції, забрудненню навколишнього середовища і захищають інтереси більшості. Вона заснована на законодавчій і нормативно-правовій базі держави.

Важливою складовою стимулювання формування високорозвиненого ринкового середовища в межах промислових комплексів є надання пільгових умов для окремих категорій фізичних та юридичних осіб (насамперед для тих промислових підприємств, які мають стратегічне значення для держави) при торгівлі економічними обов'язками та правами власності (зокрема в галузі нерухомості).

Таблиця 2 – Ринкові механізми регулювання розвитку промислових комплексів

Надання економічних стимулів		Вжиття економічних санкцій
<i>Передача матеріального та інформаційного заохочення</i>	<i>Створення пільгових умов</i>	
<i>1</i>	<i>2</i>	<i>3</i>
Субсидії	Пільгове кредитування	Штрафи за порушення законодавства в галузі ведення підприємницької діяльності
Субвенції	Пільгове оподаткування	Штрафи за порушення

		законодавства в галузі ведення господарської діяльності
Гранти	Пільгове інвестування, пільгові умови при торгівлі обов'язками та правами власності	Штрафи за порушення трудового законодавства
Інформаційна підтримка та позитивні PR-акції	Надання пільг при веденні зовнішньоекономічної діяльності	Штрафи за порушення законодавства в галузі використання земельних та інших природних ресурсів
Надання підприємству державного замовлення	Надання пільг під час здійснення митних операцій підприємства	Штрафи за порушення законодавства в галузі захисту авторських прав та охорони інтелектуальної власності

Продовження таблиці 2

1	2	3
Фінансування екологічних витрат	Реструктуризація заборгованостей та пільговий режим їх виплати	Штрафи за створення необґрунтованої монополістичної ситуації на ринку
Передача технологій та інновацій	Пільги при просуванні товару на ринку	Штрафи за забруднення навколишнього середовища
Пряма фінансова підтримка та інвестування	Пільгові ставки орендних платежів	
Надання податкового	Пільгові тарифи на тепло-, енерго-	

кредиту	та водопостачання	
Спорудження соціального житла для працівників пріоритетних промислових підприємств	Пільгове розміщення рекламної інформації	
Будівництво об'єктів транспорту і зв'язку та соціальної інфраструктури з метою активізації підприємницької діяльності	Пільги під час реалізації регуляторної/дозвільної діяльності підприємства	
Джерела реалізації ринкових механізмів розвитку промислових комплексів		
Місцеві бюджети окремих поселень та адміністративних територій	Державний бюджет та спільний консолідований бюджет місцевих органів управління	Чинне законодавство та нормативні акти держави

Пільгами переважно користуються ті галузі промислового виробництва, які є профільними для певних територій та можуть максимально повно застосовувати переваги свого розміщення. Джерелом реалізації зазначеного механізму стає державний бюджет та спільний консолідований бюджет територіальних органів управління (на основі місцевих бюджетів), які розробляють, приймають та використовують спільні органи влади адміністративних районів та поселень для реалізації загальних стратегічних програм і планів соціально-економічного розвитку території.

Економічні санкції у вигляді штрафів і стягнень застосовуються в механізмах регулювання розвитку промислового виробництва території з метою дотримання вимог чинного законодавства в галузі ведення підприємницької діяльності, природокористування, використання природних, земельних, трудових та інтелектуальних ресурсів тощо. Ці санкції

діють на всій території держави, однак у ринкових умовах їх застосування активізується унаслідок загострення конкуренції, дефіциту ресурсів економічного розвитку, високої сконцентрованості різних видів людської діяльності.

Зазначені вище заходи стимулювання та заборони є інструментарієм для оптимізації розвитку промислового комплексу території за допомогою відповідних управлінських рішень, що приймаються на регіональному та державному рівнях. До компетенції регіональних органів влади належать переважно заходи економічного стимулювання промислової та підприємницької активності на підвладній території. Вони впливають зі стратегічних рішень державної влади, що регламентують пріоритетність розвитку певних видів економічної діяльності території на основі загальнонаціональних інтересів.

Лекція 8. ПРОБЛЕМИ РОЗВИТКУ ТА РЕГУЛЮВАННЯ ІНВЕСТИЦІЙНОГО ПРОЦЕСУ В ЕКОНОМІЦІ УКРАЇНИ

8.1 Головні параметри та причини інвестиційної кризи у вітчизняній економіці

Україна останнім часом докладає значних зусиль, щоб подолати кризу, яка має системний характер, позбутися наслідків колоніального минулого і сформувати соціально-економічну модель, засновану на інституті приватної власності. Для цього їй доводиться повністю вибудовувати нову ринкову інфраструктуру.

Україна перебуває під негативним впливом зовнішніх факторів, насамперед економічних процесів, які відбуваються в Росії, через тісну прив'язку до енергопостачання з цієї країни. По суті, в Україні склалася ненормальна, однобока структура

постачання енергоносіїв, яку, на жаль, за роки незалежності нам не вдалося змінити.

Україна дуже дорого заплатила за відсутність власної національної валюти, а також за помилки останніх двох років. Низка несприятливих зовнішніх чинників (фінансовий обвал в Росії, світова фінансова криза, а також девальвація гривні) призвели до знецінення основного капіталу та зростання цін на нафту, бензин, інші енергопродукти. А оскільки Україна вже є складовою світового господарства, то, природно, були порушені цінові пропорції, які пов'язують Україну з цим господарством. Це завдало серйозних збитків економічному розвитку загалом, порушило процес економічної стабілізації, спричинило до спаду валового національного продукту.

З цієї ситуації Україна зробила такі висновки.

По-перше, у будь-яких умовах і за будь-яких обставин не можна жертвувати національною валютою, слід уникати тотальних процесів девальвації.

По-друге, необхідно будь-що диверсифікувати джерела постачання енергоносіїв. Сьогодні вдалося вирішити проблему альтернативного надходження нафтопродуктів з Азербайджану, Греції. Якщо ми зможемо налагодити систему постачання Каспійської нафти та створити у регіоні Чорного моря ринок нафти, незалежний від Росії, це дозволить ліквідувати в Україні причини рецесії, пов'язані із зовнішніми факторами.

По-третє, Україні потрібна жорстка продумана бюджетна політика. Неприпустиме збільшення бюджетного дефіциту, треба радикально скорочувати державні витрати. Резервами у цьому плані є здійснення адміністративної реформи, ліквідація цілої групи галузевих міністерств та установ, спрощення системи управління і трансформація системи оподаткування, руйнування державного управління економікою і запровадження застарілих ринкових важелів. Такі важелі використовувались у розвинутих країнах світу майже століття тому. Внаслідок цього формувалася не господарський механізм з оптимальним поєднанням державного регулювання і ринкових механізмів, а симбіоз двох руйнівних для сучасного господарства засад: важелів вільної ринкової економіки і розвалу державного регулювання за абсолютного переважання державного сектора.

8.2 Державне регулювання інвестиційної активності в Україні

В економічній теорії існує два підходи відносно втручання держави в інвестиційний процес. У першому підході держава бере на себе якомога більшу частину функцій інвестора (концентрацію капіталу, забезпечення проектно-кошторисною документацією, матеріально-технічними ресурсами та ін.). У другому - надає максимальну свободу діям інвесторів. Держава впливає на інвестиційний процес тільки через макроекономічні регулятори: податкову, кредитну, амортизаційну політику, систему санкцій, субсидій.

Механізм державного регулювання інвестиційної діяльності в Україні визначається Законами України "Про інвестиційну діяльність" (1991), "Про іноземні інвестиції" (1992), "Про цінні папери і фондову біржу" (1991), Указами Президента України.

В основу державного регулювання інвестиційної діяльності покладені такі принципи: послідовна децентралізація інвестиційного процесу; збільшення частки власних коштів суб'єктів господарювання у фінансуванні інвестиційних проектів; зміна акцентів з централізованого інвестування виробничої сфери на кредитування; виділення бюджетних коштів на реалізацію програм структурної перебудови економіки; розширення змішаного фінансування інвестиційних проектів; виділення інвестиційних ресурсів на конкурсній основі, страхування інвестицій; державний контроль за цільовим використанням централізованих інвестицій.

Державне регулювання інвестиційної діяльності передбачає управління державними інвестиціями, регулювання умов інвестиційної діяльності та контроль за її здійсненням усіма учасниками.

Управління державними інвестиціями здійснюється загальнодержавними та місцевими органами виконавчої влади. Воно полягає у плануванні, організації реалізації інвестиційного процесу, визначенні умов та стимулюванні дій щодо його здійснення. Основою для прийняття рішення про інвестування загальнодержавних бюджетних коштів є: прогнози соціально-

економічного розвитку України та її регіонів; схеми розвитку і розміщення продуктивних сил; цільові науково-технічні і комплексні програми; техніко-економічні обґрунтування доцільності інвестицій.

Прийняття рішення про бюджетні інвестиції ґрунтується на визначенні пріоритетів розвитку національної економіки, які передусім пов'язані зі стабілізацією економіки, розв'язанням довготермінових завдань, структурною перебудовою економіки, підвищенням рівня життя народу. Міністерство економіки України визначає пріоритетні напрями здійснення інвестицій у розвиток народного господарства, обґрунтовує необхідні підрахунки, а Верховна Рада України затверджує обсяги державних інвестицій як складову основних напрямів економічного і соціального розвитку країни. Пріоритетні об'єкти інвестуються за двома формами - у вигляді бюджетних асигнувань та державного кредиту.

Державні, міждержавні та регіональні інвестиційні проекти і програми, які реалізуються за рахунок бюджетних та позабюджетних коштів, підлягають обов'язковій державній експертизі.

8.3 Фінансові ринки в інвестиційному процесі

Фінансовий ринок – це ринок обігу фінансових активів. Діє він у формі сукупності кредитного ринку, ринку цінних паперів (РЦП), страхового ринку та інших приватних ринків, через які відбувається перерозподіл грошових коштів та інших фінансових активів.

Фінансовий ринок включає грошовий ринок, ринок капіталів, страховий ринок і ринок золота.

Ринок капіталів включає: ринок середньострокових і довгострокових цінних паперів (фондовий ринок); ринок середньострокових і довгострокових банківських кредитів, що використовуються для капітальних вкладень.

Страховий ринок – ринок страхових послуг.

Грошовий ринок – це ринок обігу короткострокових фінансових інструментів і вчинення короткострокових угод (до 1 року). Він включає: ринок короткострокових кредитів – ринок

банківських та інших форм короткострокових (до року) кредитів; міжбанківський ринок – ринок міжбанківських короткострокових кредитів; валютні ринки – офіційні центри, де відбувається купівля-продаж валют на основі попиту і пропонування; ринок короткострокових цінних паперів (векселі, сертифікати, короткострокові державні зобов'язання та ін.) – це ринок, на якому основними інструментами є казначейські та комерційні векселі та інші види короткострокових зобов'язань (цінні папери).

Ринки золота – офіційні центри, де відбувається купівля-продаж золота на основі попиту і пропонування. Виділяють також строковий ринок – ринок похідних цінних паперів (ф'ючерси, опціони та ін.).

Фінансовий ринок включає такі великі сектори:

- банківський сектор, що займає ключове місце на кредитному ринку;
- ринок цінних паперів;
- страховий ринок.

Кредитний ринок забезпечує поповнення обігових коштів організацій (короткострокові кредити), інвестування економіки (середньо- і довгострокові кредити), кредитування населення (споживчі кредити), кредитування будівництва житла (іпотечні кредити), а також вирішує інші завдання економіки. Ринок цінних паперів також відіграє істотну роль на фінансовому ринку. Ринок цінних паперів виконує такі специфічні функції в частині підтримки ефективного інвестиційного процесу: перерозподіл капіталів і грошових коштів.

8.4 Пряме іноземне інвестування в економіці України

Однією з найболючіших проблем, перед необхідністю розв'язання якої стоїть сьогодні Україна, є проблема залучення коштів для її подальшого успішного розвитку. Значне скорочення обсягів виробництва, висока інфляція, низька якість продукції, безробіття, структурна перебудова виробництва — все це потребує значних грошових ресурсів.

Надходження капіталу з-за кордону може проходити у двох основних формах: у вигляді кредитів або у вигляді інвестицій у виробництво, його окремі галузі чи підприємства. Інвестиції є

більш привабливою й ефективною формою залучення іноземного капіталу, оскільки дають можливість вирішувати стратегічні завдання економічного розвитку на основі запровадження досягнень науково-технічного прогресу та передового досвіду в управлінні. Надходження іноземного капіталу в матеріальне виробництво більш вигідне, ніж отримання та використання кредитів для закупівлі необхідних товарів, що витрачаються, як правило, не за цільовим призначенням і тільки збільшують державний борг.

З організаційно-функціонального погляду розрізняють дві форми іноземних інвестицій — портфельну та пряму. Ці форми інвестицій спонукаються аналогічними, але не однаковими мотивами. В обох випадках інвестор бажає отримати прибуток за рахунок володіння акціями прибуткової компанії. Однак, здійснюючи портфельну інвестицію, інвестор (як правило, велика компанія) має на меті отримувати дохід за рахунок майбутніх дивідендів; роблячи прямі капіталовкладення, іноземний інвестор прагне взяти до своїх рук керівництво підприємством.

Згідно з Законом України "Про іноземні інвестиції", іноземні інвестори можуть здійснювати інвестиції на території України у вигляді:

- а) іноземної валюти, інших валютних цінностей, національної валюти;
- б) будь-якого рухомого і нерухомого майна (землі, будівель, споруд, обладнання та інших матеріальних цінностей) і будь-яких пов'язаних з цим майнових прав;
- в) акцій, облігацій та інших цінних паперів або будь-яких інших форм участі в підприємстві;
- г) грошових вимог та права вимоги про виконання договірних зобов'язань, що мають вартість;
- д) будь-яких прав інтелектуальної власності, які мають вартість, у тому числі авторських прав, прав на винаходи, торгових знаків (товарних знаків і знаків обслуговування), фірмових найменувань, промислових зразків, ноу-хау тощо;
- е) прав на здійснення господарської діяльності, у тому числі прав на розвідування, розробку, видобування або експлуатацію природних ресурсів, наданих за законодавством або за договором;

є) платних послуг;
ж) інших видів інвестицій, не заборонених законами України.

Інвесторів в Україні приваблюють: вигідне географічне розташування; потенційно великий ринок; висока кваліфікація робочої сили та її відносна дешевина; низький курс національної валюти; захист інвестицій; можливість вивезення прибутку; система компенсації збитків тощо.

В Україні, де більшу частину економіки поки що контролює держава, іноземне інвестування є одночасно і економічною, і політичною проблемою. Сьогодні треба дбати не просто про підвищення привабливості української економіки для іноземних інвесторів. Завдання полягає у використанні їхніх можливостей для розширення внутрішнього платоспроможного попиту, активізації інноваційного впливу на вітчизняне виробництво.

Загалом ідеться про повноцінне залучення України в конкуренцію за інвестиції на міжнародних ринках капіталів. Це передбачає:

- лібералізацію підприємницької діяльності;
- створення оптимального та передбачуваного правового середовища;
- забезпечення політичної стабільності й відповідальних консолідованих дій усіх гілок та органів влади.

8.5 Перспективи активізації інвестиційного процесу у вітчизняній економіці

Серед найважливіших проблем, що постають перед економістами різних теоретичних шкіл і напрямків, є аналіз факторів та потенцій економічного зростання, взаємозв'язку таких соціально-економічних процесів, як споживання і накопичення, інвестування і заощадження, пошук ефективного механізму забезпечення стабільного зростання економіки.

В умовах переходу до ринкової економіки ефективним методом державного регулювання процесів економічного розвитку має бути планування в державному секторі економіки і регулювання діяльності недержавного сектора. Планування і регулювання має охоплювати як в цілому економіку держави

(індикативне планування), так і місцеві органи управління на основі об'єктивної інформації з питань формування місцевих бюджетів, використання кредитних ресурсів та податкової політики.

Вихід з економічної кризи дасть змогу проводити дослідження за допомогою економічного програмування, основне значення якого базується на необхідності реалізації комплексної програми подальшого розвитку економіки держави, а також окремих програм, до яких належать фінансові, кредитні, податкові, цінові та ін.

Економічна наука, практика розвитку ринкової економіки передових держав показують необхідність чіткого державного регулювання інвестиційної діяльності, тим більше в умовах економічної кризи. Передусім цього потребує виробничий сектор, упровадження новітніх технологій на перспективних напрямках його розвитку. Функціонування підприємств усіх форм власності в умовах ринкових відносин потребує проведення ефективної інвестиційної політики, яка має спиратись на забезпечення якнайменших витрат на залучення інвестицій, формування чіткої системи фінансування та одержання максимального прибутку на вкладені кошти. Інвестиції можуть провадитись як за рахунок залучених, так і за рахунок власних коштів не тільки на рівні підприємств, а й на державному рівні.

Перехід до ринкової економіки надає можливість поділити інвестиції на приватні і державні. Приватні інвестиції вкладаються в ті галузі виробництва, які мають високий прибуток, або коли є гарантія, що впровадження в них новітніх технологій дозволить одержати високі прибутки. Державні інвестиції спрямовуються, як правило, на пріоритетні напрямки розвитку виробництва як за рахунок бюджетних коштів, так і за рахунок довгострокових кредитів.

Лекція 9. ОСОБЛИВОСТІ ІНФЛЯЦІЙНОГО ПРОЦЕСУ В ПЕРЕХІДНИХ ЕКОНОМІКАХ

9.1 Основні чинники інфляції в економіках перехідного періоду

Крах директивно-планової системи зумовив перехід більшості країн з повністю одержавленою економікою до її ринкової трансформації. Перед цими країнами постала низка важливих завдань. Вони повинні досягти макроекономічної рівноваги, провести реструктуризацію економіки на галузевому рівні та на рівні окремих підприємств, і зрештою перейти від централізовано-планової до змішаної ринкової економічної системи.

Джерела інфляції у пострадянських державах можна розділити на дві групи: дореформаторські і ті, що виникли вже під час трансформаційних змін. Отже, інфляційний процес у перехідних економіках має джерела структурного, або інституційного походження, успадковані від неефективних проінфляційних командних економік, та кон'юнктурного (надлишок сукупного попиту над сукупним пропонуванням), що впливають із поточної розбалансованості економіки, зокрема внаслідок прорахунків у макроекономічній політиці.

Аналіз інфляційних процесів у перехідних економіках, які провадили реформи під егідою МВФ, свідчить, що перевищення інфляційних орієнтирів часто було пов'язане зі збільшенням грошової маси понад передбачувані програмою параметри. Проте інколи фактична інфляція перевищувала передбачувану навіть у разі дотримання зобов'язань стосовно обсягу грошей в обігу. Ця обставина доводить, що зв'язок між зростанням грошової маси та рівнем інфляції може непрогнозовано порушуватися. Інакше кажучи, зростання грошової маси повністю не пояснює розвитку інфляції, щонайменше у короткотерміновому періоді.

Загалом в економічній літературі виділяють чотири широкі групи чинників, що підживлюють інфляційний процес після початкового монетарного інфляційного шоку, викликаного лібералізацією – збільшення грошової маси для покриття фіскальних зобов'язань, що часто-густо відображає в'ялість чи затримку структурних реформ; зростання зарплатні вищими темпами порівняно з темпами зростання продуктивності праці; поцінування реального валютного курсу разом з політикою стабілізації номінального обмінного курсу національної грошової

одиниці; зміна відносних цін поряд з несхильністю цін до зниження або, точніше, асиметричність гнучкості цін.

Перебіг інфляційного процесу в Україні в 90-ті роки в цілому відповідає схемі, що визначається монетаристським трактуванням сутності та причин інфляції. Разом з тим в інфляційному процесі в Україні мають місце і помітні відмінності від монетаристської схеми, зумовлені перехідним характером нашої економіки та особливостями процесу її ринкової трансформації. Ці відмінності можна сформулювати так:

а) надмірне затягування інфляційного процесу на досить високому рівні (близько 20 % за рік) без відчутного стимулюючого впливу на економічне зростання, внаслідок чого інфляція набула форми стагфляції;

б) антиінфляційна державна політика супроводжується поглибленням платіжної кризи, яка перетворюється в самостійний чинник руйнівного впливу на економіку і примушує органи монетарної політики систематично вносити в неї відповідні корективи, що робить антиінфляційну політику недостатньо послідовною та ефективною.

9.2 Антиінфляційна політика в Україні у період фінансової стабілізації

Нестерпна інфляція 1992-1994 рр. в Україні та невміла боротьба з нею завдали значної шкоди вітчизняній економіці – обсяг національного виробництва різко зменшився, зросли безробіття та державний борг.

Уряду кожної країни, що знаходиться в кризі, слід проводити антиінфляційну політику. Засоби боротьби з інфляцією можуть бути як прямі, так і непрямі.

Частіше всього виявляється така закономірність – чим більш кризовою стає ситуація, тим більш актуальні прямі засоби впливу уряду і центрального банку на економіку і грошову масу, як її складову частину.

Непрямі засоби включають:

- а) регулювання загальної маси грошей шляхом управління ними центральним банком;
- б) регулювання позикового і облікового процесу комерційних банків через управління ними центральним банком;
- в) обов'язкові резерви комерційних банків, операції центрального банку на відкритому ринку цінних паперів;
- г) операції центрального банку на відкритому ринку цінних паперів;
- д) регулювання процентних ставок комерційних банків через управління ними центральним банком.

Непрямі засоби не можуть працювати в нашій економіці на повну потужність з причини її недостатньої "ринковості". Повноцінний ринок цінних паперів, в тому числі ринок державних зобов'язань у нас відсутній, а відповідно центральний банк не може впливати на грошову масу через купівлю-продаж цінних паперів.

Прямі засоби регулювання купівельної спроможності грошової одиниці, тобто боротьби з інфляцією, включають в себе:

- а) пряме і безпосереднє регулювання державою кредитів і тим самим - грошової маси;
- б) державне регулювання цін;
- в) державне (за угодою з профспілками) регулювання заробітної плати;
- г) державне регулювання зовнішньої торгівлі, операцій з іноземним капіталом і валютного курсу.

Серед чинників, що стримують інфляцію, важливу роль надалі відіграє виважена монетарна політика Національного банку. За умови збереження його відносної незалежності є всі підстави сподіватися на успіх у забезпеченні фінансової стабілізації. Ще одним антиінфляційним чинником буде низька купівельна спроможність вітчизняних споживачів, реальні доходи яких продовжують знижуватись, незважаючи на економічне зростання, що розпочалось у 2000 р.

Загалом, враховуючи пошкваллення у вітчизняній економіці, інфляція не повинна вийти з-під контролю. Це дає змогу сподіватись, що уряду та НБУ вдасться утримати загальний

рівень цін у межах прогнозованих параметрів та поступово знижувати стрижневий темп інфляції до помірних значень.

Україна, як і більшість пострадянських держав, зазнала руйнівного впливу інфляційних процесів на економіку. Їхнє приборкання було і є важливим напрямом макроекономічної політики. Звичайно, повністю подолати інфляцію в сучасних умовах практично неможливо, однак утримувати її на низькому контрольованому рівні цілком реально. В Україні все ще зберігається значний інфляційний потенціал. Збільшення національного боргу, зневіра значної частини населення в успіху ринкової трансформації економіки посилюють небезпеку гострої інфляції. Доки не буде приватизовано та демонополізовано вітчизняної економіки та не змінено її структури, доти неможлива довгострокова стабілізація цін. Україні необхідно рішуче йти шляхом реформ, бо тільки на цьому шляху можна домогтися повної макроекономічної стабілізації та зростання економіки у тривалому періоді.

СПИСОК ЛІТЕРАТУРИ

- 1 Конституція України (Основний Закон). – К., 2006. – 57 с.
- 2 Закон України «Про банки і банківську діяльність» від 21.12.2000 2156/Ш // Урядовий кур'єр. – 2001. – № 8. – С. 5 - 12.
- 3 Закон України «Про господарські товариства» від 17.09.2008 № 514-VI [Електронний ресурс]. – Режим доступу: http://www.asmap.org.ua/info/z_at.doc.
- 4 Закони України: "Про дозвільну систему у сфері господарської діяльності", "Про зовнішньоекономічну діяльність", "Про основні засади державного нагляду (контролю) у сфері господарської діяльності": чинне законодавство зі змінами та допов. станом на 5 верес. 2011 р.: (офіц. текст). — К. : Паливода А. В., 2011. — 87 с.

5 Закон України «Про приватизацію державного майна» від 04.03.1992 № 2163-ХІІ [Електронний ресурс]. – Режим доступу: http://search.ligazakon.ua/1_doc2.nsf/link1/T216300.html

6 Основи національної економічної політики // Діло. – 1992. – № 31 – С. 1-3.

7 Концепція переходу України до ринкової економіки. Основи економічної стратегії і радикальна економічна реформа / Економічна програма об'єднання «Нова Україна» // Діло. – 1992. – № 42. – С. 5-6.

8 Програма економічних реформ і політики України (затверджена Кабінетом Міністрів України для подання Міжнародному валютному фонду) // Голос України. – 1992. – 1 травня. – С. 1-4.

9 Базилевич В.Д. Ринкова економіка: основні поняття і категорії. – К.: «Знання». – 2008. – 263 с.

10 Башнянин Г.Г., Загорський В.С., Медведєв В.С. та ін. Ринкова економіка: Теоретико-практичні проблеми становлення в Україні. – К.: ІСДО, 1996. – 182 с.

11 Бобров В.Я. Основи ринкової економіки і підприємництва [Текст]: Навч. посібник. – К.: Вища школа, 2003. – 720 с.

12 Виноградська А.М. Основи підприємництва: Навч. посібник. – К.: Кондор, 2008. – 544с.

13 Економіка України. Підсумки перетворень та перспективи зростання. Інститут економічних прогнозів НАНУ / За ред. В.М. Гейця. – К., 2000. – 392 с.

14 Заблоцький Б.Ф. Перехідна економіка: Посібник. – К.: Видавн. центр «Академія», 2004. – 512 с.

15 Заблоцький Б.Ф. Національна економіка: Підручник. — Львів: Новий світ-2000, 2009. – 582 с.

16 Круш П.В. Національна економіка: Підручник. – К.: Каравела, 2008. – 427 с.

17 Малий бізнес та підприємництво в ринкових умовах господарювання: Навч. посібник / Л.І. Воротіна, В.Є. Воротін, Л.А. Мартинюк та ін. / За ред. Л.І. Воротіної. – К: Вид-во Європ. Ун-ту, 2002. – 307 с.

18 Корнєєв В.В. Інституційні орієнтири ринкових перетворень // Економіка і прогнозування. – 2002. – № 3. – С. 9-25.

19 Чечетов М., Жадан І. Особливості макроекономічного трансформування в умовах перехідної економіки // Економіка України. – 2002. – № 6. – С. 4-13.

