

**УКРАЇНСЬКИЙ ДЕРЖАВНИЙ УНІВЕРСИТЕТ  
ЗАЛІЗНИЧНОГО ТРАНСПОРТУ**

**ЕКОНОМІЧНИЙ ФАКУЛЬТЕТ**

**Кафедра фінансів, обліку і аудиту**

**МЕТОДИЧНІ ВКАЗІВКИ**

**для практичних занять**

**з освітньої компоненти**

***«ЦЕНТРАЛЬНИЙ БАНК І МОНЕТАРНА ПОЛІТИКА»***

**Харків – 2026**

Методичні вказівки розглянуто і рекомендовано до друку на засіданні кафедри фінансів, обліку і аудиту 9 лютого 2026 р., протокол № 6.

Призначено для здобувачів вищої освіти першого (бакалаврського) рівня спеціальності D2 «Фінанси, банківська справа, страхування та фондовий ринок» усіх форм здобуття освіти.

Укладачі:

доценти Д. І. Бойко,  
Н. М. Лисьонкова

Рецензент

доц. О. А. Єрмоленко

## ЗМІСТ

Вступ.....	4
Програма освітньої компоненти.....	6
Тематика практичних занять.....	7
Методичні вказівки для практичних занять за темами.....	9
Тема 1. Виникнення центральних банків, їхні завдання та функції.....	9
Тема 2. Монетарна політика та інструменти її реалізації.....	12
Тема 3. Емісія готівки та організація готівкового грошового обігу.....	15
Тема 4. Рефінансування комерційних банків.....	18
Тема 5. Організація міжбанківських розрахунків.....	22
Тема 6. Центральний банк України – банкір і фінансовий агент уряду...	24
Тема 7. Валютне регулювання і контроль.....	26
Тема 8. Регулювання банківської діяльності та нагляд.....	29
Перелік запитань для іспиту.....	34
Глосарій.....	37
Список літератури.....	42

## ВСТУП

Освітня компонента «Центральний банк і монетарна політика» пропонується для викладання здобувачам вищої освіти спеціальності D2 «Фінанси, банківська справа, страхування та фондовий ринок» усіх форм здобуття освіти освітньо-кваліфікаційного рівня «бакалавр».

**Предметом** вивчення є діяльність центрального банку в галузі регулювання грошового обігу в країні та забезпечення стабільності національної грошової одиниці.

**Метою** освітньої компоненти є формування у здобувачів вищої освіти системних теоретичних знань і практичних навичок щодо сутності, функцій і ролі центрального банку в національній економіці, а також механізмів формування та реалізації монетарної політики держави в умовах макроекономічної нестабільності та фінансових трансформацій.

### **Завдання освітньої компоненти:**

- 1 Розкрити економічну природу, статус, функції та інституційну незалежність центрального банку.
- 2 Сформулювати розуміння цілей, принципів і типів монетарної політики.
- 3 Дослідити інструменти і методи монетарного регулювання, що застосовує центральний банк.
- 4 Проаналізувати механізм трансмісії монетарної політики та її вплив на макроекономічні показники.
- 5 Вивчити роль центрального банку в забезпеченні цінової та фінансової стабільності.
- 6 Охарактеризувати взаємодію монетарної політики з фіскальною політикою держави.
- 7 Розглянути сучасні виклики та ризики реалізації монетарної політики в умовах глобалізації, цифровізації та воєнних загроз.

8 Сформувати практичні навички аналізу рішень центрального банку та оцінювання їхніх економічних наслідків.

Для повного досягнення зазначеної мети необхідною є робота здобувачів вищої освіти на практичних заняттях, яка є основним засобом оволодіння навчальним матеріалом під час навчальних занять.

Методичні рекомендації для практичних занять з освітньої компоненти «Центральний банк і монетарна політика» розроблено відповідно до робочої програми курсу з урахуванням предмета освітньої компоненти та її міждисциплінарних зв'язків.

Методичні вказівки містять запитання за кожною темою лекцій для обговорення на практичних заняттях, теми фіксованих виступів та есе, задачі і дають змогу ознайомитися з основами практичного застосування економічних категорій «інструменти монетарної політики», «грошова база», «норма обов'язкових резервів», «нормативи НБУ» тощо.

## **ПРОГРАМА ОСВІТНЬОЇ КОМПОНЕНТИ**

### **Тема 1. Виникнення центральних банків, їхні завдання та функції**

Виникнення емісійних банків. Причини, необхідність і шляхи створення центральних емісійних банків. Організаційно-правові основи центральних банків (ЦБ) провідних країн світу. Поява міждержавних центральних банків. Європейська система центральних банків. Створення Національного банку України та його статус. Функції Національного банку України. Об'єктивна зумовленість та економічна доцільність впровадження принципів і функцій НБУ. Значення емісії як монопольної функції центрального банку.

### **Тема 2. Монетарна політика та інструменти її реалізації**

Мета і особливості монетарної політики. Зміст монетарної політики центрального банку, її місце і роль у державному регулюванні економіки. Визначення стратегії і тактики монетарної політики.

### **Тема 3. Емісія готівки та організація готівкового грошового обігу**

Емісія банкнот і роль НБУ в організації готівкового обігу. Монопольне право центрального банку на емісію банкнот і монет. Забезпечення банкнот. Місце готівки в платіжних системах. Емісія єдиної європейської грошової одиниці – євро. Особливості платіжної системи та грошової маси в Україні.

### **Тема 4. Рефінансування комерційних банків**

Сутність і види кредитування НБУ діяльності комерційних банків. Економічна сутність кредитних відносин центральних банків із комерційними. Методи рефінансування комерційних банків. Купівля цінних паперів у комерційних банків із зобов'язанням зворотного продажу (операції РЕПО).

### **Тема 5. Організація міжбанківських розрахунків**

Сутність і класифікація міжбанківських розрахунків. Кореспондентські відносини між банківськими установами. Порядок

відкриття кореспондентських рахунків комерційних банків. Контроль за станом кореспондентських рахунків комерційних банків. Еволюція міжбанківських розрахунків в Україні.

#### **Тема 6. Центральний банк – банкір і фінансовий агент уряду**

Розвиток кредитних відносин НБУ з урядом. Центральний банк – фінансовий агент уряду з обслуговування внутрішнього державного боргу. Роль НБУ на первинному ринку державних цінних паперів. Регулятивна і контрольна функція НБУ на ринку державних цінних паперів.

#### **Тема 7. Валютне регулювання і контроль**

Валютна політика як основа валютного регулювання і контролю. Економічна сутність і необхідність валютного регулювання. Становлення системи валютного регулювання в Україні. Основні повноваження НБУ як головного органу валютного регулювання. Становлення системи валютного регулювання в Україні.

#### **Тема 8. Регулювання банківської діяльності та нагляд**

Необхідність і завдання банківського регулювання. Економічна сутність, необхідність і завдання регулювання банківської діяльності. Повноваження банківських органів у цій галузі.

### **ТЕМАТИКА ПРАКТИЧНИХ ЗАНЯТЬ**

#### **Тема 1. Виникнення центральних банків, їхні завдання та функції**

Етапи становлення центральних банків у провідних країнах світу і їхні інституційні моделі.

Організаційно-правові основи діяльності центральних банків: порівняльний аналіз (ФРС США, ЄЦБ, Банк Англії, Банк Японії).

Національний банк України: історія створення, правовий статус, принципи незалежності та функції.

## **Тема 2. Монетарна політика та інструменти її реалізації**

Цілі, принципи і типи монетарної політики центрального банку.

Інструменти монетарної політики та механізм їх застосування в сучасних умовах.

Стратегія і тактика монетарної політики: аналіз рішень центральних банків (на прикладі НБУ та ЄЦБ).

## **Тема 3. Емісія готівки та організація готівкового грошового обігу**

Механізм емісії банкнот і монет і роль центрального банку в організації готівкового обігу.

Забезпечення грошової емісії та контроль за обігом готівки.

Готівковий і безготівковий обіг у платіжних системах: український і європейський досвід.

## **Тема 4. Рефінансування комерційних банків**

Форми і методи рефінансування комерційних банків центральним банком.

Операції рефінансування та РЕПО як інструменти регулювання ліквідності банківської системи.

Світовий досвід рефінансування банків і можливості його адаптації в Україні.

## **Тема 5. Організація міжбанківських розрахунків**

Сутність і види міжбанківських розрахунків: теоретичні основи та практика.

Кореспондентські відносини і кореспондентські рахунки комерційних банків.

Еволюція системи міжбанківських розрахунків в Україні та роль НБУ в її розвитку.

## **Тема 6. Центральний банк – банкір і фінансовий агент уряду**

Центральний банк як фінансовий агент уряду: напрями та форми взаємодії.

Обслуговування внутрішнього державного боргу і роль НБУ на ринку державних цінних паперів.

Регулятивна і контрольна функції центрального банку на ринку державних фінансових інструментів.

### **Тема 7. Валютне регулювання і контроль**

Валютна політика та її роль у системі макроекономічного регулювання.

Інструменти валютного регулювання і валютного контролю центрального банку.

Становлення і розвиток системи валютного регулювання в Україні.

### **Тема 8. Регулювання банківської діяльності та нагляд**

Сутність, завдання та принципи банківського регулювання і нагляду.

Інструменти регулювання банківської діяльності та повноваження НБУ.

Сучасні підходи щодо банківського нагляду та управління системними ризиками.

## **МЕТОДИЧНІ ВКАЗІВКИ ДЛЯ ПРАКТИЧНИХ ЗАНЯТЬ ЗА ТЕМАМИ**

### **Тема 1. ВИНИКНЕННЯ ЦЕНТРАЛЬНИХ БАНКІВ, ЇХНІ ЗАВДАННЯ ТА ФУНКЦІЇ**

#### **Основні теоретичні проблеми за темою**

- 1 Виникнення емісійних банків.
- 2 Функції центральних банків (ЦБ) держави.
- 3 Створення Національного банку України та його статус.
- 4 Організаційна та функціональна структура управління Національним банком України.

## **Питання для обговорення**

- 1 Охарактеризуйте передумови виникнення ЦБ, організаційно-правові основи ЦБ провідних країн світу.
- 2 У яких країнах виникли перші центральні банки, чому це відбулося саме там?
- 3 Які функції виконує центральний банк? Чи відрізняються вони від функцій комерційних банків?
- 4 Охарактеризуйте основні аспекти, що визначають статус центрального банку.
- 5 Що спільного і що відмінного в операціях центрального банку і комерційних банків?
- 6 Охарактеризуйте основні напрями діяльності (функції) НБУ.
- 7 Охарактеризуйте діяльність центрального банку як інформаційно-статистичного та аналітичного центру банківської системи.
- 8 Як сформована Рада НБУ?
- 9 Назвіть повноваження Ради НБУ згідно із Законом України «Про Національний банк України».
- 10 Як сформовано правління НБУ?
- 11 Назвіть повноваження правління НБУ згідно із Законом України «Про Національний банк України».

## **Теми фіксованих виступів та есе**

- 1 Історичні передумови виникнення центральних банків.
- 2 Основні завдання центрального банку щодо забезпечення стабільності фінансової системи.
- 3 Становлення та розвиток центральних банків у Європі.
- 4 Особливості організаційно-правової структури Федеральної резервної системи (ФРС) США.
- 5 Основні форми звітності НБУ.

6 Основи організації та функціонування Банку Японії.

7 Відносини НБУ з органами державної влади.

8 Роль центральних банків у сучасній глобалізованій економіці.

### **Завдання для перевірки знань**

Дайте визначення термінів: центральний банк, емісійний банк, золотий стандарт, система паперово-грошового обігу, пропозиція грошей, ФРС.

**Завдання 1.** Складіть баланс центрального банку на підставі даних із таблиці 1.

Таблиця 1

Показник	млрд дол.
Готівка в обігу	299,82
Державні цінні папери	282,46
Депозити казначейства	10,08
Позички, надані комерційним банкам	0,22
Депозити комерційних банків	43,34
Нерухомість банку	1,34
Капітал	6,38
Золото	19,15
Депозити іноземних держав	0,67
Інші активи	66,19
Інші пасиви	9,07

**Завдання 2.** Складіть баланс Національного банку України на підставі даних із таблиці 2.

Таблиця 2

Показник	млн грн
Кредити, що надані уряду	7687,54
Цінні папери власного боргу	121,98
Кошти і депозити, залучені від банків	1799,08
Монетарне золото	192,20
Вимоги до МВФ	8004,80
Статутний капітал	3,95
Цінні папери	7767,86
Основні засоби	781,74
Кредити, надані комерційним банкам	790,66
Заборгованість перед МВФ	19262,09
Кошти і депозити	4596,56
Готівкові кошти, випущені в обіг	7829,40
Депозити уряду	497,23
Інші активи	842,57
Інші зобов'язання	1150,20

**Завдання 3.** На основі даних офіційної статистики виконайте вертикальний і горизонтальний аналіз балансу НБУ за два останніх роки. Порівняйте баланси центрального банку та банківської установи другого рівня.

## **Тема 2. МОНЕТАРНА ПОЛІТИКА ТА ІНСТРУМЕНТИ ЇЇ РЕАЛІЗАЦІЇ**

### **Основні теоретичні проблеми за темою**

- 1 Мета і особливості монетарної політики.
- 2 Типи монетарної політики.
- 3 Класифікація інструментів монетарної політики.

## **Питання для обговорення**

1 Охарактеризуйте взаємозв'язок монетарної та грошово-кредитної політики.

2 Проаналізуйте еволюцію монетарної політики Національного банку України.

3 Охарактеризуйте класифікацію інструментів монетарної політики.

4 У чому полягають переваги політики проведення операцій на відкритому ринку?

5 У чому полягають переваги і недоліки процентної політики центрального банку?

6 У чому полягають переваги і недоліки політики обов'язкового резервування?

7 Які інструменти монетарної політики і в який спосіб використовує центральний банк для регулювання обмінного курсу національної грошової одиниці?

8 Які інструменти прямого впливу на грошовий ринок і економічні процеси в країні застосовує НБУ?

9 Порівняйте використання політики операцій на відкритому ринку, процентної політики та політики обов'язкового резервування як методів контролю над пропозицією грошей за такими критеріями: гнучкості, ефективності та швидкості здійснення.

## **Теми фіксованих виступів та есе**

1 Монетарна політика в країнах Східної Європи (на вибір здобувача вищої освіти) і оцінювання можливостей використання передового європейського досвіду в Україні.

2 Операції на відкритому ринку як інструмент регулювання грошового обігу в європейській країні (на вибір здобувача освіти).

3 Монетарна політика НБУ в поточному році.

4 Політика рефінансування комерційних банків у країнах Європейської економічної співдружності.

5 Обов'язкове резервування коштів у банках як інструмент регулювання ліквідності та грошового обігу.

### **Завдання для перевірки знань**

*Дайте визначення термінів:* грошова база, грошова маса, грошово-кредитна політика, грошовий мультиплікатор, коефіцієнт резервування депозитів, кредитна емісія, політика грошово-кредитної експансії («дешевих грошей»), політика монетарної рестрикції («дорогих грошей»).

*Завдання 1.* Якщо норма обов'язкових резервів становить 15 %, то чому дорівнює грошово-кредитний мультиплікатор?

*Завдання 2.* У комерційному банку розміщено депозит на суму 250000 грн. Як саме вплине збільшення норми обов'язкових резервів із 10 до 15 % на розмір кредитних ресурсів для перших восьми комерційних банків, які використовують кошти цього депозиту, а також на розмір грошової маси в обороті?

*Завдання 3.* Розрахуйте максимально можливий і реальний рівень грошово-кредитної мультиплікації за такими даними: норма обов'язкових резервів становить 19,2 %, готівка поза банками – 203 млрд грн, банківські резерви – 133 млрд грн, загальна сума депозитів банківської системи – 573 млрд грн.

*Завдання 4.* Знайдіть значення грошового мультиплікатора за агрегатом  $M_1$ , якщо обсяг готівки поза банками становить 132 млрд грн, розмір банківських резервів, що сформовані за короткостроковими

залученнями, – 98 млрд грн, а величина грошового агрегату  $M_1$  – 301 млрд грн.

**Завдання 5.** Національний банк вирішив збільшити пропозицію грошей на 220 млрд грн. На скільки треба збільшити грошову базу за умови, що коефіцієнт депонування дорівнює 0,2, а резервна норма становить 12 %?

**Завдання 6.** Загальні резерви комерційного банку становлять (R) 670 млн грн, депозити – 1 270 млн грн. Норма обов'язкових банківських резервів складає 14 %. Як може змінитися пропозиція кредитних грошей, якщо банк вирішить використати свої надлишкові резерви для видачі кредитів?

### **Тема 3. ЕМІСІЯ ГОТІВКИ ТА ОРГАНІЗАЦІЯ ГОТІВКОВОГО ГРОШОВОГО ОБІГУ**

#### **Основні теоретичні проблеми за темою**

- 1 Емісія банкнот і роль НБУ в організації готівкового обігу.
- 2 Повноваження НБУ для прогнозування наявного обігу.
- 3 Прогнозування касового обороту КБ.
- 4 Емісійно-касова робота установ Національного банку України.

#### **Питання для обговорення**

- 1 Чим відрізняється емісія грошових знаків в умовах золотомонетного стандарту від емісії в сучасних умовах?
- 2 Які чинники визначають співвідношення між готівковою і безготівковою грошовою масою в країні?
- 3 Як визначають суму виторгу, що не інкасований?

4 Які чинники беруть до уваги установи банків для визначення підприємствам і організаціям ліміту каси?

5 Охарактеризуйте основні напрями діяльності центрального сховища НБУ.

6 У який спосіб здійснюють підкріплення запасів готівки територіальних управлінь НБУ і вивезення її надлишків?

7 Зміст прогнозного розрахунку касових оборотів банків і мета його складання установами НБУ.

8 Які банкноти і монети НБУ вважає придатними до обігу, а які неплатіжними?

9 Які штрафні санкції застосовує НБУ у разі порушення касової дисципліни?

### **Теми фіксованих виступів та есе**

1 Монети: вчора, сьогодні, завтра.

2 Стан готівкового грошового обігу в Україні та шляхи його скорочення.

3 Концепція розвитку готівкового обороту в Україні.

4 Особливості емісії банкнот у зарубіжних країнах.

5 Емісія банкнот в Україні: проблеми та шляхи її вирішення.

6 Фінансові заходи боротьби з «відмиванням» грошей.

### **Завдання для перевірки знань**

*Дайте визначення термінів:* готівка в обігу, емісійний результат, ліміт залишку готівки в касі, оборотна каса, підкріплення резервних фондів НБУ.

**Завдання 1.** Розрахуйте величину агрегатів грошової маси України за таких умов:

– готівка поза банками – 147 млрд грн;

– готівка в касах юридичних осіб – 76 млрд грн;

- депозити до запитання – 87 млрд грн;
- строкові вклади – 179 млрд грн;
- валютні заощадження – 177 млрд грн;
- кошти за трастовими операціями – 17 млрд грн;
- вартість облігацій державної позики – 5,7 млрд грн.

**Завдання 2.** На підставі даних, наведених у таблиці 3, складіть прогнозний розрахунок касових оборотів на наступний квартал. Визначте емісійний результат. Зробіть висновки.

Таблиця 3 – Джерела надходжень і напрями видач готівки банку «Позитив»

Показник	млн грн
Надходження виторгу від усіх видів платних послуг	6568,54
Надходження на рахунки закладами фізичних осіб	1079,76
Надходження від підприємств поштового зв'язку	26,99
Надходження від продажу іноземної валюти	827,82
Інші надходження	4588,98
Видачі на закупівлю сільгосппродукції	1403,69
Видачі на купівлю товарів і оплату послуг	2924,35
Видачі з рахунків закладами громадян	4687,96
Видачі грошей на придбання іноземної валюти	1304,71
Видачі підкріплень поштовим підприємствам зв'язку	5038,88
Видачі на інші цілі	2159,52

**Завдання 3.** Розрахуйте величину грошового агрегату  $M_2$  за такими даними:

- готівка на руках у населення – 134,53 млрд грн;
- готівка в касах юридичних осіб – 39,53 млрд грн;
- строкові депозити – 305,11 млрд грн;
- кошти на спеціальних карткових рахунках – 5,5 млрд грн;
- готівка в оборотних касах банків – 25 млрд грн;
- депозити до запитання – 115 млрд грн.

**Завдання 4.** Визначте кількість грошей, необхідних для безінфляційного обігу, за такими даними:

- сума цін реалізованих товарів, робіт, послуг (ВВП) – 899 млрд грн;
- сума цін товарів, робіт, послуг, що реалізовані з відстроченням платежу, – 20 % обсягу реалізації товарів, робіт і послуг;
- сума платежів за зобов'язаннями, термін оплати яких настав, – 134 млрд грн;
- сума платежів, що взаємно погашаються, – 19 % загального обсягу реалізації товарів, робіт і послуг;
- середня кількість оборотів грошової маси ( $M_2$ ) за рік – 6.

Як саме зміниться обсяг грошової маси, якщо її оборотність зросте на два обороти?

Як саме зміниться обсяг грошової маси, якщо не буде проведено взаємне зарахування боргів?

**Завдання 5.** Якщо за умов існування надлишкової грошової маси в Україні та обігу значної її частини поза банками НБУ припинив би практику прогнозування та обліку касових оборотів банків, як саме цей крок вплине на стан грошового обігу в країні?

## **Тема 4. РЕФІНАНСУВАННЯ КОМЕРЦІЙНИХ БАНКІВ**

### **Основні теоретичні проблеми за темою**

- 1 Характеристика кредитів центрального банку.
- 2 Розвиток кредитних відносин НБУ із комерційними банками.
- 3 Чинний порядок кредитування (рефінансування) комерційних банків:
  - кредит овернайт;
  - тендерні кредити.

### **Питання для обговорення**

- 1 У який спосіб НБУ проводить кредитні тендери?
- 2 Охарактеризуйте порядок погашення кредиту, наданого через тендер НБУ.
- 3 У який спосіб НБУ надає комерційним банкам кредит овернайт?
- 4 Коли НБУ надає комерційному банку кредит за подвійною обліковою ставкою НБУ?

### **Теми фіксованих виступів та есе**

- 1 Кредитні відносини Федеральних резервних банків США із комерційними банками.
- 2 Кредитні відносини Європейського центрального банку з комерційними банками Єврозони.
- 3 Організація міжбанківських розрахунків у розвинутих країнах.
- 4 Роль НБУ у забезпеченні розвитку ринку платіжних карток в Україні.
- 5 Економічна сутність і роль рефінансування комерційних банків.
- 6 Форми та інструменти рефінансування комерційних банків центральним банком.

### **Завдання для перевірки знань**

*Дайте визначення термінів:* рефінансування, кредит овернайт, процентний тендер, кількісний тендер, облігація.

**Завдання 1.** Національний Банк України проводить кількісний тендер для рефінансування банків терміном до 14 днів. Загальна сума кредиту, запропонована НБУ, – 2500 тис. грн. Мінімальна сума заявки одного банку – 300 тис. грн. Вид забезпечення – ураховані банком векселі суб'єктів господарювання. Для участі в тендері отримано заявки банків (таблиця 4).

Необхідно вирішити питання про участь банків у тендері, аргументуючи причини відмови. Визначте, які суми кредиту одержать банки, допущені до кількісного тендера НБУ.

Таблиця 4 – Показники діяльності банків для участі у кредитному тендері

Показник	Банк				
	1	2	3	4	5
1 Сума заявки банку, тис. грн	450,0	490,0	755,0	408,0	459,0
2 Термін діяльності банку	3 р.	3 р.	6 р.	9 міс.	3 р.
3 Резерв під кредитний ризик, тис. грн					
3.1 Розрахункова сума	130,0	170,0	107,0	57,0	97,0
3.2 Фактично сформовано	130,0	170,0	107,0	47,0	77,0
4 Дотримання банком економічних нормативів на останню дату					
4.1 Мінімальний розмір регулятивного капіталу					
(Н1): дотримання (+), недотримання (-)	+	+	+	-	-
4.2 Співвідношення регулятивного капіталу до сукупних активів (Н3), %	8,6	6,0	9,2	5,6	8,0
4.3 Максимальний розмір кредитного ризику на одного контрагента (Н7), %	26,0	19,6	24,6	27,6	26,0
5 Балансова вартість векселів, наданих у забезпечення кредиту, тис. грн	970,0	650,0	750,0	320,0	380,0

**Завдання 2.** Початкова процентна ставка НБУ за кредитами – 1 % річних. Обсяг ресурсів, що пропонують для продажу, становить 20 млн грн. Надійшло сім заявок на 18 млн грн, у яких вказано процентні ставки від 8 до 10 %, причому найнижчу процентну ставку запропонував тільки один банк із заявкою 2 млн грн. Скільки заявок задовольнить кредитний комітет НБУ?

**Завдання 3.** Комерційний банк звернувся до НБУ за отриманням кредиту овернайт на суму 85 тис. грн. Як забезпечення кредиту були надані державні цінні папери вартістю 90 тис. грн.

1 Яким критеріям має відповідати комерційний банк, що звернувся за кредитом овернайт до НБУ?

2 Як визначити достатність забезпечення кредиту?

3 Які документи необхідні для отримання кредиту овернайт?

**Завдання 4.** НБУ надає кредити на тендерній основі. На тендері виставлені ресурси на суму 210 млн грн. Заявки банків на тендер наведені в таблиці 5. НБУ проводить процентний тендер.

Таблиця 5

Банк	Сума заявки, млн грн	Запропоновані процентні ставки
А	10	14,5
Б	60	13,6
В	60	13,4
Г	40	14,3
Д	80	13,7

Які заявки будуть задоволені і за якою процентною ставкою? Як оформлена видача тендерного кредиту?

**Завдання 5.** Визначити, кредитні заявки яких банків будуть задоволені під час проведення процентного тендера за таких умов: загальний обсяг продажу кредитних ресурсів становить 5 млн грн, усі банки допущені до тендера. Від них надійшли заявки, подані в таблиці 6.

Таблиця 6

Банк	Сума заявки, млн грн	Запропоновані процентні ставки
1	1,5	33
2	0,8	35
3	1,8	38
4	3,6	28

Сума заявки одного банку не має бути більшою за 0,5 загальної суми тендера.

## **ТЕМА 5. ОРГАНІЗАЦІЯ МІЖБАНКІВСЬКИХ РОЗРАХУНКІВ**

### **Основні теоретичні проблеми за темою**

- 1 Економічна сутність кореспондентських відносин між банківськими установами.
- 2 Система електронних міжбанківських платежів.
- 3 Функції регіональної та центральної розрахункової палат.
- 4 Чинна модель платіжної системи України та перспективи її розвитку.

### **Питання для обговорення**

- 1 Сформулюйте поняття «Система електронних міжбанківських переказів Національного банку України».
- 2 Основні завдання і функції СЕМП.
- 3 Правова база регулювання загальних засад функціонування Системи електронних міжбанківських переказів Національного банку України і відносин у сфері міжбанківського переказу грошей в Україні.
- 4 Роль Національного банку України у платіжній системі.
- 5 Охарактеризуйте систему електронних платежів.
- 6 Назвіть складові системи електронних платежів.
- 7 Що є підставою для виключення банку (філії) з учасників СЕМП?
- 8 Як організована робота в Системі термінових переказів (СТП)?
- 9 Якими програмно-технічними комплексами забезпечено виконання міжбанківського переказу через СЕМП?

### **Теми фіксованих виступів та есе**

- 1 Еволюція міжбанківських розрахунків в Україні.
- 2 Перспективи розвитку міжбанківських розрахунків в Україні.
- 3 Загальна характеристика міжбанківських систем розрахунків розвинутих ринкових економік.

4 Класифікація ризиків платіжних систем. Засоби боротьби з фінансовими ризиками в клірингових палатах.

### Завдання для перевірки знань

*Дайте визначення термінів:* кореспондентський рахунок, міжбанківський переказ, модель обслуговування консолідованого кореспондентського рахунка в СЕМП, національна система масових електронних платежів (НСМЕП), платіжна картка НСМЕП, платіжна система – Розрахункова палата територіального управління (РП), система електронних платежів Національного банку України (СЕР НБУ), система моніторингу технічних рахунків (СМТР), система термінових переказів Національного банку (СТП).

*Завдання 1.* Подати схематично моделі управління коррахунками комерційних банків у СЕР.

*Завдання 2.* Скласти схему багатостороннього клірингу (рисунок 1).



Рисунок 1

*Завдання 3.* Скласти схему багатостороннього клірингу (рисунок 2).

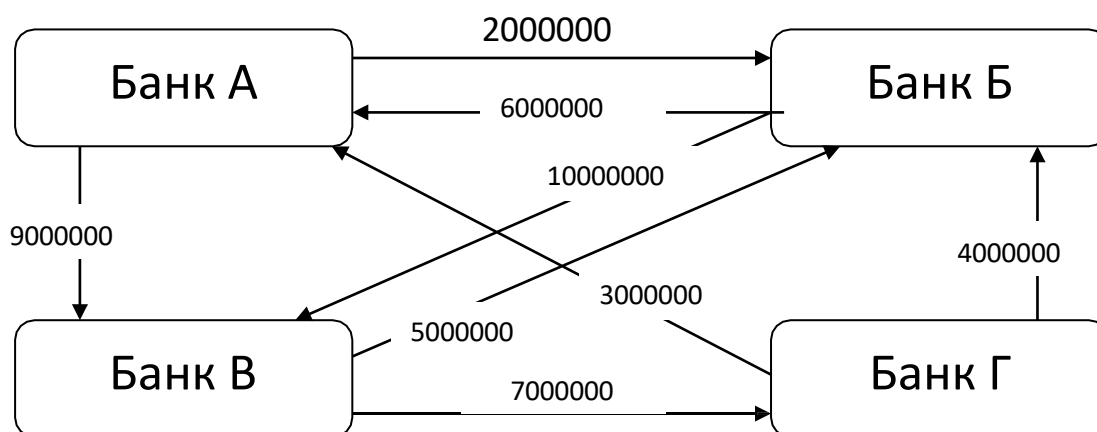

Рисунок 2

*Завдання 4.* Скласти схему багатостороннього клірингу (рисунок 3).

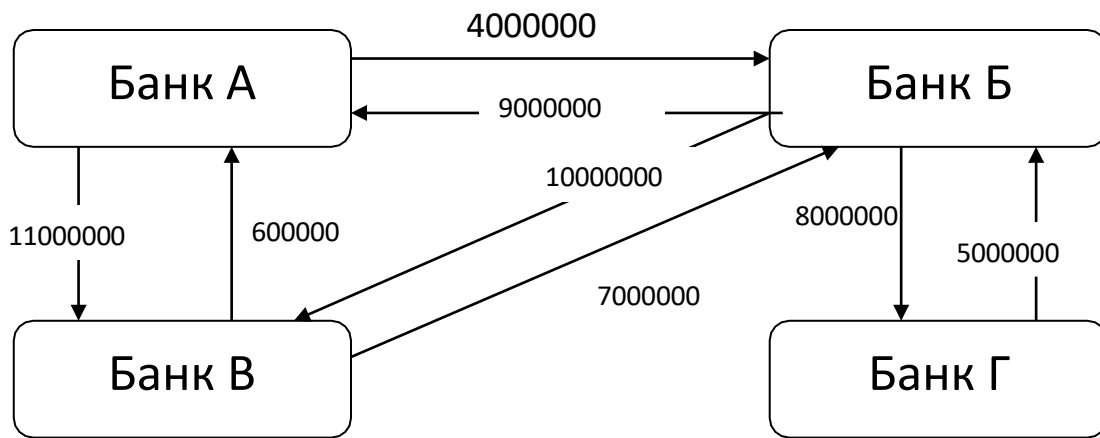

Рисунок 3

## **Тема 6. ЦЕНТРАЛЬНИЙ БАНК – БАНКІР І ФІНАНСОВИЙ АГЕНТ УРЯДУ**

### **Основні теоретичні проблеми за темою**

- 1 Кредитні відносини Національного банку України з урядом.
- 2 Внутрішній державний борг і роль НБУ у забезпеченні управління боргом.
- 3 Місце НБУ у процесі обслуговування зовнішнього боргу.

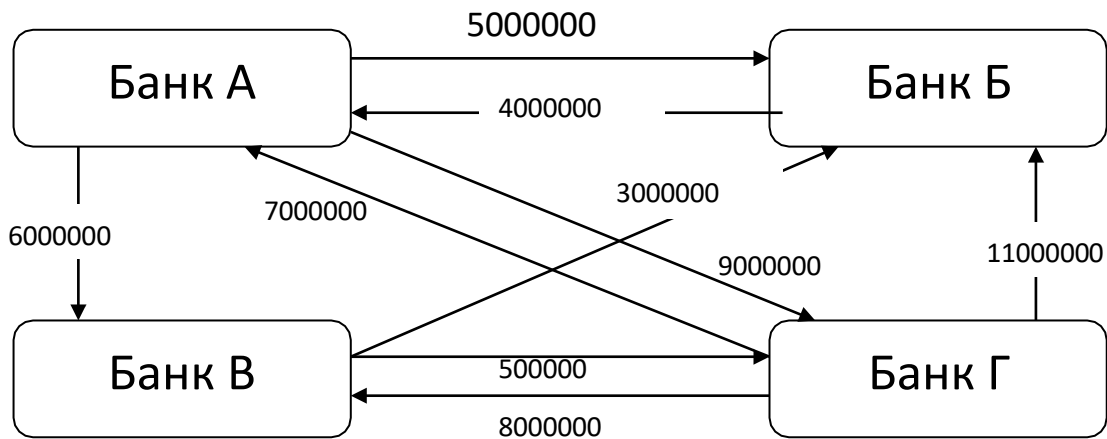
## **Питання для обговорення**

- 1 Еволюція кредитних відносин НБУ з урядом 1991-2025 рр.
- 2 Поясніть, які відмінності існують між виконанням функцій центрального банку як банкіра і фінансового агента уряду у провідних країнах світу.
- 3 У який спосіб розподілені обов'язки НБУ і Міністерства фінансів України у сфері обслуговування зовнішнього державного боргу?
- 4 Зовнішній борг і роль НБУ у забезпеченні управління боргом.
- 5 Повноваження НБУ у сфері депозитарного обслуговування обігу державних облігацій.
- 6 Зміст касового виконання державного бюджету і роль НБУ у його забезпеченні.

## **Теми фіксованих виступів та есе**

- 1 Досвід зарубіжних країн щодо касового виконання державного бюджету.
- 2 Роль ФРС США в управлінні державним боргом країни.
- 3 Стратегія держави щодо управління зовнішнім і внутрішнім боргом в Україні та роль НБУ в її реалізації.
- 4 Моделі касового виконання державного бюджету.

## **Завдання для перевірки знань**

*Дайте визначення термінів:* випуск цінних паперів, депозитарій цінних паперів, депозитарна діяльність, державний внутрішній борг країни, електронна торговельно-інформаційна мережа, реєстратор, ціна відсікання, ціна аукціону середньозважена.

*Завдання 1.* Для встановлення ціни відсікання на аукціоні з розміщення державних облігацій необхідно визначити розрахункову ставку

дохідності купонних облігацій. Вихідні умови: номінал облігацій – 11 тис. грн, строк обігу – 180 днів, розмір купонної виплати – 120 грн, кількість купонних виплат – 6, ціна придбання облігації – 10,5 тис. грн.

**Завдання 2.** На підставі наведених даних необхідно розрахувати дохідність дисконтних облігацій. Для продажу запропоновано дисконтні облігації номіналом 11 тис. грн зі строком обігу три місяці. Ціна придбання облігацій – 8,9 тис. грн.

## **Тема 7. ВАЛЮТНЕ РЕГУЛЮВАННЯ І КОНТРОЛЬ**

### **Основні теоретичні проблеми за темою**

- 1 Повноваження НБУ у сфері валютного регулювання.
- 2 Характеристика методів валютного регулювання і контролю.
- 3 Структура золотовалютного резерву та методи управління його розміром.
- 4 Платіжний баланс: методи його оцінювання і прогнозування.

### **Питання для обговорення**

- 1 Розкрийте зміст, завдання і методологічні основи валютного контролю.
- 2 Опишіть повноваження НБУ у сфері валютного контролю.
- 3 Охарактеризуйте методи регулювання валютного курсу.
- 4 У чому полягають завдання НБУ щодо формування та управління золотовалютним резервом України?
- 5 Регулювання НБУ поточних валютних операцій і операцій, пов'язаних із рухом капіталу.
- 6 Охарактеризуйте валютні інтервенції центрального банку як метод регулювання валютного курсу.

7 Охарактеризуйте процентну політику центрального банку як метод регулювання валютного курсу.

8 Розкрийте напрями курсової політики НБУ в поточному році та оцініть її ефективність.

### **Теми фіксованих виступів та есе**

1 Становлення системи валютного регулювання та контролю в Україні.

2 Особливості курсової політики НБУ в поточному році та оцінювання її ефективності.

3 Використання пластикових карток і чеків під час поточних торговельних операцій.

4 Золотовалютні резерви як показник економічної міцності держави.

5 Особливості складання платіжного балансу в країнах Європи.

### **Завдання для перевірки знань**

*Дайте визначення термінів:* дисконтна валютна політика, девізна валютна політика, девальвація, ревальвація, валютна інтервенція, валютні обмеження, валютна блокада, валютний курс, золотовалютні резерви, платіжний баланс.

**Завдання 1.** Визначити вартість партії золота у стандартних злитках у гривнях, якщо вона має вагу в лігатурі 22 кг. Проба 999,9. Ціна золота на міжнародному ринку, розрахована за ранковим «золотим» фіксингом у Лондоні, відповідає 404 дол. США за одну тройську унцію. Одна тройська унція складає 31,1034807 г. Результати визначають із точністю до 0,001 частки тройської унції із застосуванням правил округлення.

**Завдання 2.** У складі поточного рахунка платіжного балансу країни на поточний рік «товари» становлять 13300 млн дол. США, «послуги» —

500 млн дол. США, доходи – 2700 млн дол. США, а загальна сума поточного рахунка становить 27000 млн дол. США. Розрахуйте четвертий складник поточного рахунка і назвіть його.

**Завдання 3.** На підставі інформації, що наведена в таблиці 7, розрахуйте відкриту валютну позицію банку за кожною валютою.

Таблиця 7

Валюта	За балансовими рахунками		За позабалансовими рахунками		Курс НБУ, грн/од. валюти
	активи	зобов'язання	активи	зобов'язання	
EUR	4910	4440	500	-	**
RUR	1420	400	-	200	**
ZL	750	1410	210	-	**

**Завдання 4.** На підставі інформації, що наведена в таблиці 8, розрахуйте загальну відкриту валютну позицію банку.

Таблиця 8

Валюта	За балансовими рахунками		За позабалансовими рахунками		Курс НБУ, грн/од. валюти
	активи	зобов'язання	активи	зобов'язання	
EUR	3500	1320	350	-	***
USD	3000	500	-	200	***
RUR	650	1000	180	-	***

## **Тема 8. РЕГУЛЮВАННЯ БАНКІВСЬКОЇ ДІЯЛЬНОСТІ ТА НАГЛЯД**

### **Основні теоретичні проблеми за темою**

- 1 Необхідність, мета і завдання банківського регулювання.
- 2 Сутність, необхідність, мета і завдання банківського нагляду.
- 3 Реєстрація та ліцензування комерційних банків.
- 4 Економічні нормативи, що регламентують банківську діяльність.
- 5 Система гарантування депозитів.

### **Питання для обговорення**

- 1 Охарактеризуйте сутність і необхідність регулювання банківської діяльності.
- 2 Поясніть мету і завдання банківського регулювання.
- 3 Як організована система банківського регулювання та нагляду в Україні?
- 4 Охарактеризуйте регулювання процесу реєстрації комерційних банків в Україні.
- 5 Перелічіть види банків та умови їх створення в Україні.
- 6 Порядок формування статутного капіталу банків із різною організаційно-правовою формою діяльності.
- 7 Як регулюють процес ліцензування вітчизняних комерційних банків?
- 8 Які штрафні санкції застосовує НБУ за порушення економічних нормативів?

### **Теми фіксованих виступів та есе**

- 1 Базельський комітет із питань регулювання діяльності банків: функції, завдання та роль у діяльності національних органів банківського нагляду.

2 Регулювання діяльності комерційних банків за допомогою економічних нормативів.

3 Система страхування депозитів у зарубіжних країнах (країна на вибір здобувача освіти).

4 Фонд гарантування вкладів фізичних осіб (Україна): інституційні основи діяльності, функції, завдання та повноваження.

5 Контроль НБУ на стадії реєстрації та ліцензування комерційних банків.

6 Контроль НБУ за дотриманням комерційними банками вимог щодо формування резервів на покриття збитків за активними операціями.

7 Контроль НБУ за дотриманням вимог щодо мінімальних обов'язкових резервів.

8 Рейтингова система оцінювання діяльності банків: сутність, завдання та органи, що оцінюють.

### **Завдання для перевірки знань**

*Дайте визначення термінів:* банківська ліцензія, економічні нормативи діяльності банків, система гарантування вкладів фізичних осіб в Україні, норматив мінімального розміру регулятивного капіталу – Н1, норматив (коефіцієнт) відношення регулятивного капіталу до сукупних активів – Н3.

*Завдання 1.* Регулятивний капітал комерційного банку становить 4810 млн грн, активи банку наведено в таблиці 9. Визначити рівень ризикованості активних операцій банку у звітному періоді та оцінити ризик неплатоспроможності банку на основі розрахунку значень нормативів капіталу (нормативи Н2 і Н3), якщо сума сформованих резервів за всіма активними операціями банку складає 813 млн грн, а сукупна сума відкритої

валютної позиції банку за всіма іноземними валютами та банківськими металами – 781 млн грн.

Як вплине розширення діяльності банку за рахунок збільшення обсягів операцій із кредитування клієнтів банку на 20 % на рівень достатності капіталу за інших рівних умов?

Таблиця 9 – Активи банку

Назва активу	Сума, млн грн	Коефіцієнт ризиків, %
1 Кошти на рахунках у НБУ та готівкові кошти банку	6 364	0
2 Кошти, розміщені в банках із рейтингом інвестиційного класу	1 234	20
3 Кошти до запитання в банках, що не належать до інвестиційного класу	2 689	50
4 Цінні папери в портфелі банку на продаж	205	100
5 Кредити, надані центральним органам виконавчої влади	4 725	10
6 Кредити та заборгованість клієнтів	26 642	100
7 Основні засоби та нематеріальні активи	7 540	100
8 Інші активи	640	100
Разом	50 039	

**Завдання 2.** Звітні дані комерційного банку містять таку інформацію, тис. грн: активи банку – 566000; зобов'язання банку – 460000; сукупна заборгованість за позиками, наданими одному позичальнику – юридичній особі, – 24000; сума врахованих векселів цього позичальника —2700; фактична заборгованість за всіма великими кредитами з урахуванням позабалансових зобов'язань – 519000.

Визначити максимальний розмір кредитного ризику на одного контрагента (норматив Н7). Розрахувати норматив Н8 (норматив великих кредитних ризиків) і зробити висновки про його дотримання комерційним банком.

**Завдання 3.** Кредитний портфель комерційного банку згрупований залежно від якості погашення заборгованості та фінансового стану позичальників (таблиця 10).

Таблиця 10

Заборгованість за позичками позичальників, що віднесені до класів, грн	Стан обслуговування боргу позичальником (група)
«1» – 129 000	Високий
«2» – 98 000	Добрий
«3» – 37 000	Задовільний
«4» – 15 000	Слабкий
«5» – 8 000	Незадовільний

Виходячи з вищенаведеного, класифікуйте кредити, надані боржникам – юридичним особам за категоріями якості.

**Завдання 4.** За нижченаведеним кредитним портфелем розрахувати суму резерву за кредитами, наданими боржникам – юридичним особам, ураховуючи, що резерв за цим кредитним портфелем раніше не формований, а банк приймає найнижчі діапазони коливань показника ризику кредиту (таблиця 11).

Таблиця 11

Категорія якості за кредитами	Заборгованість, тис. грн	Вид забезпечення кредиту, тис. грн		
		майнові права на грошові депозити	державні цінні папери	недержавні цінні папери
I (немає ризику)	210 000	50 000	10 000	110 000
II (помірний ризик)	360 000			400 000
III (значний ризик)	120 000		110 000	
IV (високий ризик)	80 000	20 000		110 000
V (реалізований ризик)	60 000	10 000	30 000	

**Завдання 5.** Проаналізувати фінансові результати діяльності комерційного банку на основі таких даних звіту про фінансові результати на звітну дату:

- процентні доходи – 43757 умов. од.;
  - процентні витрати – 4819 умов. од.;
  - комісійні доходи – 11261 умов. од.;
  - комісійні витрати – 1462 умов. од.;
  - результат від торговельних операцій – 1615 умов. од.;
  - інші банківські операційні доходи – 372 умов. од.;
  - інші банківські операційні витрати – 2537 умов. од.;
  - інші небанківські операційні доходи – 18 умов. од.;
  - інші небанківські операційні витрати – 11877 умов. од.;
  - витрати на утримання персоналу – 6276 умов. од.;
  - загальноадміністративні витрати – 5601 умов. од.;
  - відрахування в резерви та списання безнадійних боргів – 5613 умов. од.;
- од.;
- непередбачені доходи – 15 умов. од.;
  - непередбачені витрати – 6 умов. од.;
  - сума податку на прибуток – 9217 умов. од.

За даними балансу, на звітну дату загальна сума активів банку складає 369190 умов. од., власного капіталу – 79626 умов. од., сума наданих кредитів – 148100 умов. од., залучених коштів під проценти – 281500 умов. од.

## ПЕРЕЛІК ЗАПИТАНЬ ДЛЯ ІСПИТУ

- 1 Статус та основні напрями діяльності центральних банків.
- 2 Призначення і створення центральних банків.
- 3 Статус та основи організації центральних банків.
- 4 Основні напрями діяльності центральних банків.
- 5 Операції центральних банків.
- 6 Національний банк України – центральний банк держави.
- 7 Утворення Національного банку України та основи його діяльності.
- 8 Принципи організації та функціонування Національного банку України.
- 9 Органи управління та структура Національного банку України.
- 10 Економічні засади діяльності Національного банку України.
- 11 Монетарна політика.
- 12 Сутність монетарної політики та її інституційна основа.
- 13 Цільова спрямованість монетарної політики.
- 14 Передавальний механізм та ефективність грошово-кредитної політики.
- 15 Типи грошово-кредитної політики.
- 16 Місце і роль грошово-кредитної політики в загальній економічній політиці держави.
- 17 Особливості визначення і формування грошово-кредитної політики в Україні.
- 18 Інструменти грошово-кредитної політики.
- 19 Класифікаційна характеристика інструментів грошово-кредитної політики.
- 20 Політика обов'язкових резервних вимог.
- 21 Політика рефінансування.
- 22 Процентна політика.

- 23 Політика операцій на відкритому ринку.
- 24 Монетарні інструменти прямої дії.
- 25 Емісія грошей і регулювання готівкового обігу.
- 26 Центральний банк – емісійний центр держави.
- 27 Повноваження НБУ як емісійного центру готівкового обігу.
- 28 Регулювання готівкового обігу в позабанківській сфері.
- 29 Регулювання касових операцій банків.
- 30 Організація емісійно-касової роботи в системі Національного банку України.
- 31 Прогнозування готівкового обігу.
- 32 Інкасація та перевезення грошових знаків.
- 33 Рефінансування банків.
- 34 Цілі, методи та розвиток механізмів рефінансування банків.
- 35 Рефінансування банків в умовах економічного зростання.
- 36 Організація та регулювання платіжних систем.
- 37 Платіжні системи та роль центрального банку в їх організації та регулюванні.
- 38 Організація міжбанківських розрахунків.
- 39 Становлення та розвиток міжбанківських розрахунків в Україні.
- 40 Національна система масових електронних платежів.
- 41 Центральний банк – банкір і фінансовий агент уряду.
- 42 Основні напрями діяльності центрального банку з обслуговування уряду.
- 43 Забезпечення касового виконання державного бюджету.
- 44 Роль Національного банку України в управлінні внутрішнім державним боргом.
- 45 Зовнішній борг України і роль Національного банку в управлінні боргом.
- 46 Валютна політика.

- 47 Сутність валютної політики, валютного регулювання і контролю.
- 48 Інструменти валютної політики.
- 49 Завдання та повноваження центрального банку у сфері валютного регулювання та валютного контролю.
- 50 Діяльність центрального банку зі складання та регулювання платіжного балансу.
- 51 Діяльність центрального банку з управління золотовалютними резервами.
- 52 Регулювання діяльності банків.
- 53 Сутність і необхідність регулювання діяльності банків.
- 54 Організація системи банківського регулювання.
- 55 Державна реєстрація банків.
- 56 Ліцензування банківської діяльності.
- 57 Регулювання діяльності комерційних банків за допомогою економічних нормативів.
- 58 Формування резервів на покриття можливих втрат за активними операціями.
- 59 Гарантування банківських вкладів.
- 60 Методичне забезпечення організації банківського кредитування і розрахунків.
- 61 Банківський нагляд.
- 62 Принципи та методи нагляду за діяльністю банків.
- 63 Дистанційний моніторинг діяльності банків.
- 64 Інспекційні перевірки банків.
- 65 Застосування заходів впливу за порушення банками вимог банківського законодавства.

## ГЛОСАРІЙ

**Агрегати грошові** — показники обсягу грошової маси (M0–M3).

**Адаптаційні інфляційні очікування** — очікування інфляції на основі минулих даних.

**Адміністративні інструменти монетарної політики** — прямі обмеження, що запроваджує ЦБ.

**Активи центрального банку** — портфель цінних паперів, золота й інших фінансових активів.

**Арбітраж процентний** — отримання доходу з різниці процентних ставок.

**Асиметрія інформації** — нерівність у доступі до інформації в кредитних операціях.

**Аукціон рефінансування** — механізм надання банкам кредитів ЦБ.

**Базельські стандарти** — міжнародні вимоги щодо капіталу та ризиків банків.

**Базова ставка (ключова)** — головна орієнтирна ставка монетарної політики.

**Баланс центрального банку** — звіт про активи і зобов'язання ЦБ.

**Банківська система** — сукупність банків і фінансових установ країни.

**Банківський мультиплікатор** — ефект збільшення грошової маси через кредитування.

**Бігові гроші (fiat money)** — гроші без внутрішньої вартості.

**Боргові цінні папери** — інструменти для залучення коштів, використовувані ЦБ.

**Валютна інтервенція** — вплив ЦБ на курс через купівлю/продаж валюти.

**Валютний коридор** — межі коливання курсу.

**Валютний курс** — ціна однієї валюти, виражена в іншій.

**Валютний режим** — тип регулювання курсу (фіксований, плаваючий).

**Відкритий ринок (операції)** — операції ЦБ з цінними паперами.

**Внутрішня вартість грошей** — купівельна спроможність валюти.

**Гроші фідучіарні** — гроші, що ґрунтовані на довірі.

**Грошова база** — готівка + резерви банків у ЦБ.

**Грошова маса** — загальний обсяг грошей в економіці.

**Грошово-кредитна політика** — дії ЦБ щодо регулювання грошей і ставок.

**Грошовий ринок** — ринок короткострокових інструментів.

**Девальвація** — зниження вартості національної валюти.

**Дезінфляція** — зменшення темпів зростання цін.

**Депозитні гроші** — кошти на рахунках у банках.

**Депозитні сертифікати** — інструмент вилучення ліквідності.

**Дефляція** — зниження загального рівня цін.

**Дисконтна ставка** — ставка кредитів ЦБ для банків.

**Еластичність попиту на гроші** — реакція на зміну ставки або доходу.

**Емісія грошей** — випуск грошей в обіг.

**Ефект Пігу** — зміна реального багатства через зміну цін.

**Ефект Фішера** — зв'язок між номінальною та реальною ставками.

**Зменшення ліквідності** — обмеження доступних коштів банків.

**Зобов'язання центрального банку** — його борги та видані інструменти.

**Золотовалютні резерви** — золото й іноземна валюта ЦБ.

**Індикативна процентна ставка** — орієнтир міжбанківських ставок.

**Іноземні активи** — резерви ЦБ в іноземних валютах.

**Інструменти монетарної політики** — сукупність дій ЦБ.

**Інфляційне таргетування** — режим монетарної політики з метою інфляції.

**Інфляційні очікування** — прогнози населення і бізнесу щодо інфляції.

**Інфляція** — зростання загального рівня цін.

**Капітал банку регулятивний** — капітал, необхідний за нормами ЦБ.

**Кейнсіанська монетарна теорія** — акцент на ролі ставки в попиті.

**Керовано-плаваючий курс** — змішаний режим валютного курсу.

**Кількісна теорія грошей** — рівняння  $MV = PQ$ .

**Кредитний канал трансмісії** — вплив ставок на кредитування.

**Кредитор останньої інстанції** — функція ЦБ рятувати банки.

**Курс валютний фіксований** — стабільний курс, встановлений ЦБ.

**Ліквідність банківської системи** — здатність виконувати зобов'язання.

**Ліквідність ринкова** — легкість продажу активу.

**Ліміти рефінансування** — обмеження на розмір кредитів ЦБ.

**Ломбардна ставка** — ставка кредитів ЦБ під заставу активів.

**Мінімальні резервні вимоги** — частка резервів, що зберігають у ЦБ.

**Монетаризм** — теорія пріоритету контролю грошової маси.

**Монетарна експансія** — збільшення пропозиції грошей.

**Монетарна рестрикція** — зменшення пропозиції грошей.

**Моральний ризик** — ризиковані дії банків через очікування підтримки.

**Мультиплікатор грошовий** — відношення грошової маси до бази.

**Негрошові активи** — активи, що не виконують функції грошей.

**Нейтральна процентна ставка** — ставка, що не впливає на економіку.

**Норма обов'язкових резервів** — регулятивна вимога ЦБ.

**Облікова ставка** — ключова ставка ЦБ.

**Обмінний курс плаваючий** — ринок визначає курс.

**Овердрафт банківський** — кредитування до від'ємного балансу.

**Овернайт ставка** — ставка на кредити «до завтра».

**Операції на відкритому ринку** — купівля/продаж цінних паперів ЦБ.

**Операції репо** — продаж активів із зобов'язанням зворотної купівлі.

**Платіжна система** — механізм переказу коштів.

**Політика кількісного пом'якшення (QE)** — масова купівля активів ЦБ.

**Попит на гроші** — бажання зберігати гроші.

**Портфель ЦБ** — набір активів, якими оперує регулятор.

**Премія за ризик** — надбавка за ризиковий інструмент.

**Процентна політика** — дії ЦБ щодо ставок.

**Реальна процентна ставка** — номінальна мінус інфляція.

**Режим валютного курсу** — система управління курсом.

**Резерви обов'язкові** — депозити банків у ЦБ.

**Рефінансування** — кредити ЦБ банкам.

**Ризик ліквідності** — ризик нестачі коштів.

**Своп валютний** — операція обміну валютами зі зворотним обміном.

**Сеньйораж** — дохід від емісії грошей.

**Ставка рефінансування** — ставка кредитів ЦБ.

**Стерилізація** — нейтралізація впливу надлишкової ліквідності.

**Суверенні облігації** — боргові цінні папери держави.

**Таргетування монетарне** — орієнтир на певний показник.

**Тейлорове правило** — формула встановлення ставки.

**Транскордонний рух капіталу** — міжнародний рух капіталу.

**Трансмійний механізм** — канали впливу політики на економіку.

**Трастові операції** — операції з управління активами.

**Фінансова інклюзія** — доступність фінансових послуг.

**Фінансова стабільність** — стійкість фінансової системи.

**Форвардне керівництво** — комунікація ЦБ про майбутню політику.

**Хеджування валютне** — захист від ризику зміни курсу.

**Цільова інфляція** — встановлений рівень інфляції.

**Ціна грошей** — процентна ставка.

**Цінова стабільність** — низька та передбачувана інфляція.

**Швидкість обігу грошей** — частота використання грошей.

**Шок пропозиції** — раптова зміна умов виробництва та цін.

## СПИСОК ЛІТЕРАТУРИ

### Основна література

1 Про банки і банківську діяльність: Закон України від 07.12.2000 р. № 2121-111. URL: <https://zakon.rada.gov.ua/laws/show/2121-14>.

2 Про Національний банк України: Закон України від 20.05.1999 р. № 679XIV. URL: <https://zakon.rada.gov.ua/laws/show/679-14#Text>.

3 Про запобігання та протидію легалізації (відмиванню) доходів, одержаних злочинним шляхом, фінансуванню тероризму та фінансуванню розповсюдження зброї масового знищення: Закон України від 06.12.2019 р. № 361-IX. URL: <https://zakon.rada.gov.ua/laws/show/361-20#Text>.

4 Про валюту і валютні операції: Закон України від 21.06.2018 р. № 2473-VIII. URL: <https://zakon.rada.gov.ua/laws/show/2473-19#Text>.

5 Інструкція про порядок регулювання діяльності банків в Україні: затв. Постановою Правління НБУ від 28.08.2001 р. № 368. URL: <https://zakon.rada.gov.ua/laws/show/z0841-01#n25>.

6 Положення про валютний нагляд: затв. Постановою Правління НБУ від 03.01.2019 р. № 13. URL: <https://zakon.rada.gov.ua/laws/show/v0013500-19#n16>.

7 Положення про застосування Національним банком України заходів впливу: затв. Постановою Правління НБУ від 17.08.2012 р. № 346. URL: <https://zakon.rada.gov.ua/laws/show/z1590-12#n16>.

8 Положення про здійснення банками фінансового моніторингу: затв. Постановою Правління НБУ від 19.05.2020 р. № 65. URL: <https://zakon.rada.gov.ua/laws/show/v0065500-20#n26>.

9 Основні принципи ефективного банківського нагляду. Базельський комітет з банківського нагляду. 2024. 81 с. URL: [https://bank.gov.ua/admin\\_uploads/article/Core\\_Principles\\_for\\_effective\\_banking\\_supervisionApril\\_2024\\_ua.pdf?v=74](https://bank.gov.ua/admin_uploads/article/Core_Principles_for_effective_banking_supervisionApril_2024_ua.pdf?v=74).

10 Центральний банк і монетарна політика: підручник / за ред. Н. В. Приказюк. Київ: ФОП Ямчинський О.В., 2021. 380 с.

11 Косова Т. Д. Центральний банк і грошово-кредитна політика. Київ : Центр учбової літератури, 2022. 328 с.

12 Заїчко І. В., Федина В. В. Грошово-кредитна політика України в умовах воєнного стану. *Стратегія розвитку України: фінансово-економічний та гуманітарний аспекти: матеріали X Міжнар. наук.-практ. конф. (м. Київ, 20 жовтня 2023 р.)*. Київ: Інформаційно-аналітичне агентство, 2023. С. 89-91. URL: <http://194.44.12.91:8080/xmlui/handle/123456789/47>.

13 Заїчко І. В., Федина В. В. Цифрова валюта центрального банку: перспективи в Україні. *Сучасні виклики та тенденції розвитку фінансової системи: зб. тез доповідей Всеукр. наук.-практ. конф. (Івано-Франківськ, 23 квітня 2024 р.)*. Івано-Франківськ: Прикарпатський національний університет імені Василя Стефаника, 2024. С. 228-230. URL: [https://kfin.pnu.edu.ua/wpcontent/uploads/sites/53/2024/08/zbirnyk\\_24.pdf](https://kfin.pnu.edu.ua/wpcontent/uploads/sites/53/2024/08/zbirnyk_24.pdf).

### **Інтернет-ресурси**

- 1 <http://lib.kart.edu.ua/> (Електронний портал УкрДУЗТ).
- 2 <http://portal.rada.gov.ua> (Офіційний портал Верховної Ради України).
- 3 <http://kmu.gov.ua> (Єдиний вебпортал органів виконавчої влади України).
- 4 <http://minfin.gov.ua> (Міністерство фінансів України).
- 5 <http://www.bank.gov.ua> (Національний банк України).
- 6 <https://me.gov.ua/?lang=uk-UA> (Міністерство економіки України).
- 7 <http://www.ukrstat.gov.ua> (Державна служба статистики України).
- 8 <http://ief.org.ua> (Інститут економіки та прогнозування НАН України).

## МЕТОДИЧНІ ВКАЗІВКИ

для практичних занять

з освітньої компоненти

*«ЦЕНТРАЛЬНИЙ БАНК І МОНЕТАРНА ПОЛІТИКА»*

Відповідальний за випуск Лисьонкова Н. М.

Редактор Ібрагімова Н. В.

---

Підписано до друку 19.02.2026 р.

Умовн. друк. арк. 2,75. Тираж . Замовлення № .

Видавець та виготовлювач Український державний університет  
залізничного транспорту,

61050, Харків-50, майдан Фейєрбаха,7.

Свідоцтво суб'єкта видавничої справи ДК № 6100 від 21.03.2018